

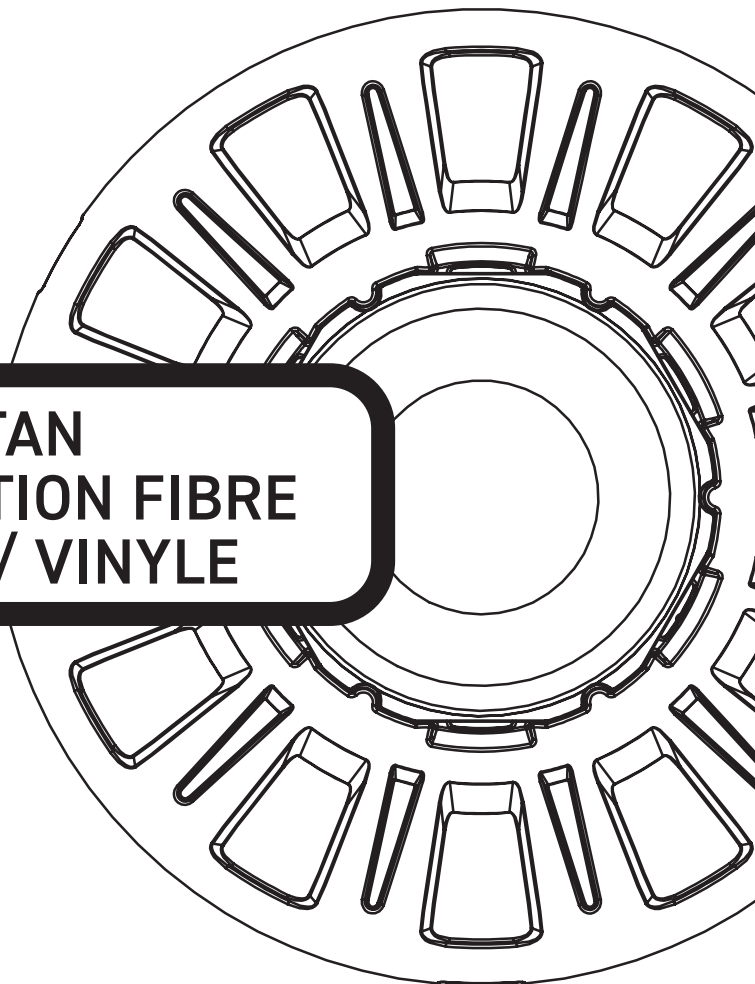

TITAN

**LAMPE TITAN
INSTALLATION FIBRE
DE VERRE/ VINYLE**



T1

**MANUEL D'INSTALLATION
ET DU PROPRIÉTAIRE**

CONTENU

LIRE D'ABORD CECI	3
OUTILS REQUIS	4
PIÈCES INCLUES	5
INSTALLATION FINALE	6
INSTALLATION	8
RETRAIT DE LA COURONNE ET DE LA DOUILLE FILETÉE	13
INSTALLATION DE LA COURONNE ET DU DOUILLE FILETÉE	14
HIVERNAGE	16
DIMENSIONS CLÉS	21
DÉPANNAGE	22
MISE À LA TERRE ÉLECTRIQUE	23
DÉCLARATION DE CONFORMITÉ FCC	23

IMPORTANT



UN TRANSFORMATEUR **12V AC** DOIT ÊTRE INSTALLÉ.
LES ALIMENTATIONS EN COURANT CONTINU NE SONT
PAS COMPATIBLES.

NOTE



UTILISATION EN EAU DOUCE UNIQUEMENT.
N'EST PAS DESTINÉ À FONCTIONNER HORS DE L'EAU.

LIRE D'ABORD CECI

Nous vous félicitons d'avoir choisi la lampe de piscine **Titan T1** de Spa Electrics. Cette lampe a été conçue en collaboration avec les principaux professionnels de piscine du Canada et fabriquée uniquement en Australie.

Pour une installation sécurisée et correcte, veuillez lire ce manuel dans son intégralité avant de commencer l'installation et n'utilisez que les pièces (vis, bouchons, produit d'étanchéité, etc.) fournies.

Pour les instructions d'utilisation, veuillez vous référer au Guide d'installation et d'utilisation de MULTI PLUS.

AVANT DE COMMENCER:

- Les câbles peuvent être raccourcis pour s'adapter aux besoins de l'installation. Spa Electrics recommande que tous les câbles soient protégés par un conduit et qu'une boîte de jonction (ou similaire) soit incorporée dans la conception du câblage de la piscine afin d'éviter les siphonnages.
- Veuillez à ce que le système d'éclairage soit installé par une personne qualifiée (par exemple, un constructeur de piscines agréé et/ou un électricien agréé), conformément aux réglementations locales, régionales et nationales.
- Pour une installation sécurisée et correcte, veuillez à n'utiliser que les pièces fournies avec le système.
- La profondeur maximale d'installation de la lampe **Titan T1** est de 20 pouces sous la ligne d'eau (jusqu'au sommet de la lampe).
- La lampe **Titan T1** doit être correctement installée dans ou sur la paroi de la piscine, le haut de la lentille ne devant pas se trouver à moins de 4 pouces sous le niveau nominal de l'eau.
- Toutes les lampes doivent être montées à un endroit facilement accessible sans qu'il soit nécessaire d'entrer ou de sortir de l'eau de la piscine.

NETTOYAGE:

- Pour nettoyer les lampes **Titan T1**, utilisez uniquement de l'eau chaude et une brosse ou un chiffon doux. **N'UTILISEZ PAS** de détergents ou d'alcools, car cela pourrait endommager la lampe et annuler votre garantie.

L'UTILISATION DU PRODUIT:

- **NE PAS** utiliser la lampe si elle n'est pas complètement immergée dans l'eau.
- Il est conseillé de faire fonctionner la lampe pendant au moins 15 minutes chaque semaine (à moins qu'elle ne soit retirée et stockée en toute sécurité pour les mois d'hiver).
- Les lampes **Titan T1** conviennent aux installations domestiques et commerciales et peuvent fonctionner en continu (24/7) si nécessaire.
- Plage de température pour l'installation, le fonctionnement et l'entretien : +32°F ~ +104°F (0°C ~ +40°C).

OUTILS REQUIS

- ✓ Fil de tirage
- ✓ Ciment PVC - Corps moyen
- ✓ Raccord de paroi fileté 1 ½ " (pour vinyle ou fibre de verre)

NOTES IMPORTANTES



- L'utilisation d'outils électriques pendant l'installation n'est **pas** recommandée, car ces appareils peuvent provoquer des défauts et endommager les composants lumineux.
- Toutes les étapes de l'installation doivent être effectuées à l'aide d'outils manuels uniquement.
- Les images ci-jointes sont fournies à titre illustratif uniquement. L'apparence des pièces et des assemblages peut varier par rapport aux illustrations ci-jointes.
- Veuillez contacter Spa Electrics ou nous contacter ci-dessous si vous avez des questions concernant l'installation correcte de ce produit.

SUPPORT ET INFORMATION SUR LES PRODUITS

CANADA

Select Pool Products

Tel: 1-855-881-0889

Email: info@selectpoolproducts.ca

www.selectpoolproducts.ca

INTERNATIONAL

Spa Electrics Pty Ltd

www.spaelectrics.ca

PIÈCES INCLUES

L'ENSEMBLE DES CÂBLES (P/N : T1 18AWG 100/150)

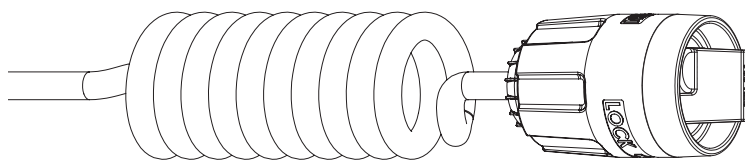

CÂBLE
avec section enroulée

L'ENSEMBLE DE LA PRISE
avec le COUVERCLE DE LA
PRISE attaché

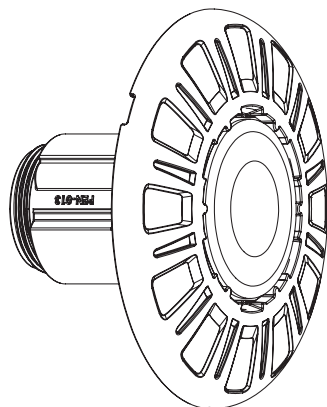

L'ENSEMBLE DE LA LUMIÈRE
avec la MONTURE (P/N : T1FV 004)
et la DOUILLE FILETÉE
(P/N : T1 017) attachées

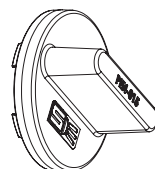

**OUTIL
D'INSTALLATION DE
LA LAMPE**
(P/N: T1 016)

PIÈCE REQUISE (NON INCLUSE)



ALIMENTATION BASSE TENSION ISOLÉE, RÉPERTORIÉE UL, ÉVALUÉE POUR L'UTILISATION EN PISCINE.

Installé conformément aux règles de câblage NEC en vigueur. Sortie 12-14V AC. Minimum 8W par lampe de piscine de la série Retro. Spa Electrics recommande l'utilisation de transformateurs de sécurité "LVX" pour les lampes Retro Universal.

INSTALLATION FINALE - TYPE A

Selon les exigences de l'installation, les conduits peuvent aller jusqu'à une boîte de jonction commune ou retourner directement à l'alimentation électrique. Dans les deux cas, il est impératif que le conduit dépasse le niveau de l'eau de la piscine à un moment donné afin d'éviter le siphonnage.

L'exemple de cette page montre une installation où une boîte de jonction n'est PAS nécessaire.

NOTE: Le conduit doit contenir un fil de tirage pour faciliter l'installation du câble d'alimentation.

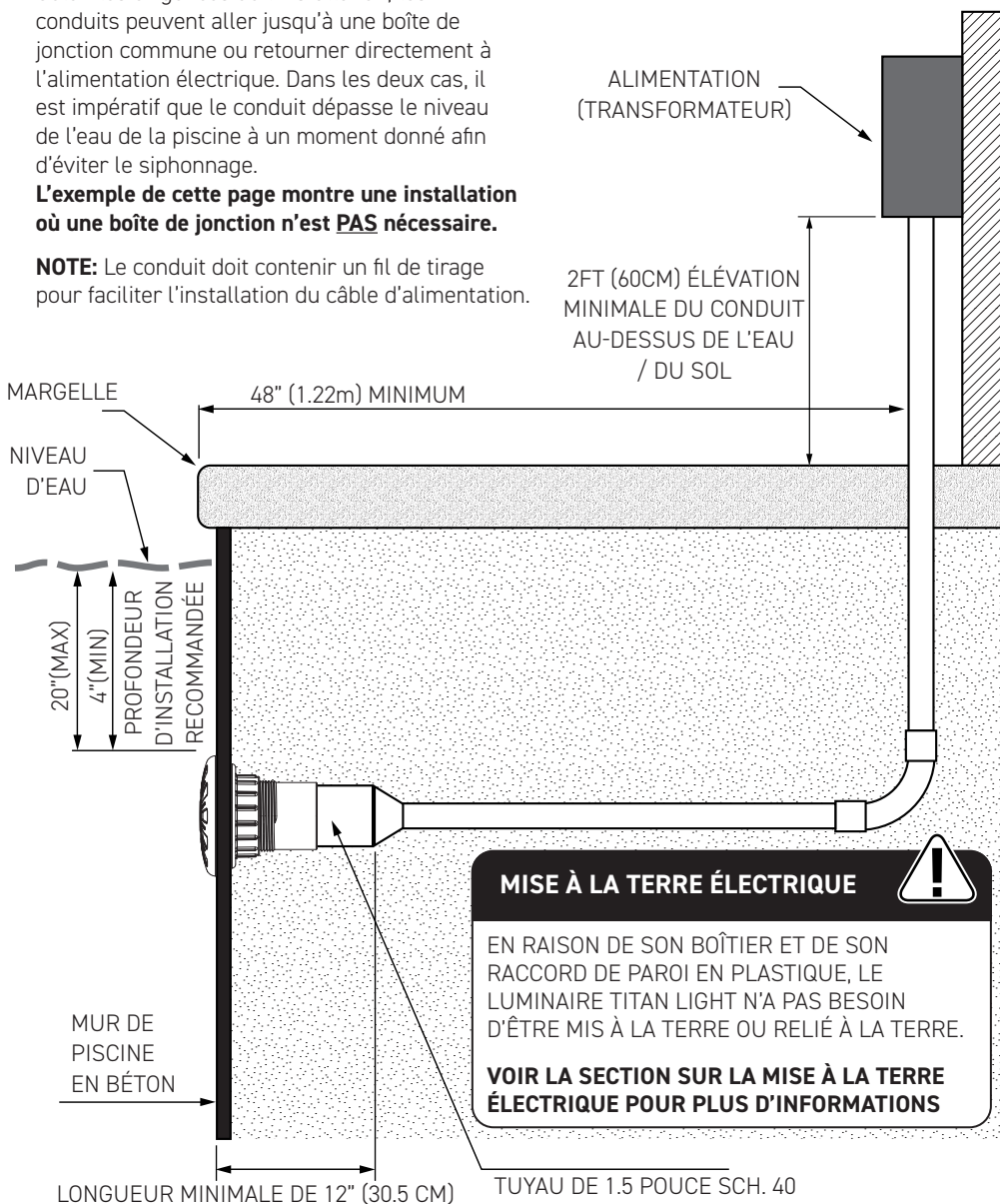

LA SECTION TRANSVERSALE DE LA PISCINE N'EST INDICUÉE QU'À TITRE DE INDICATIF

INSTALLATION FINALE - TYPE B

Selon les exigences de l'installation, les conduits peuvent aller jusqu'à une boîte de jonction commune ou retourner directement à l'alimentation électrique. Dans les deux cas, il est impératif que le conduit dépasse le niveau de l'eau de la piscine à un moment donné afin d'éviter le siphonnage.

L'exemple de cette page montre une installation où une boîte de jonction est nécessaire.

NOTE: Le conduit doit contenir un fil de tirage pour faciliter l'installation du câble d'alimentation.

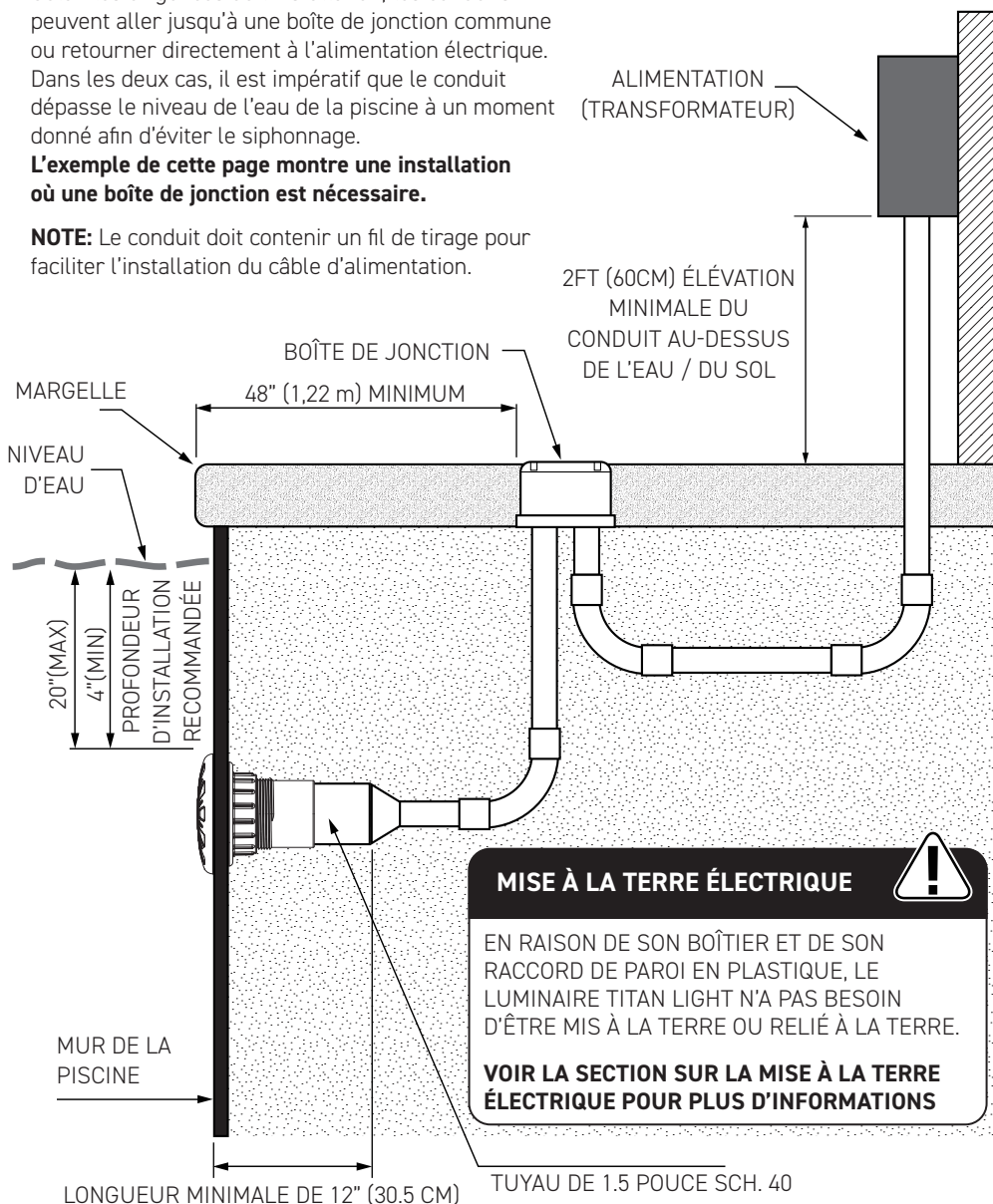

MISE À LA TERRE ÉLECTRIQUE



EN RAISON DE SON BOÎTIER ET DE SON RACCORD DE PAROI EN PLASTIQUE, LE LUMINAIRE TITAN LIGHT N'A PAS BESOIN D'ÊTRE MIS À LA TERRE OU RELIÉ À LA TERRE.

VOIR LA SECTION SUR LA MISE À LA TERRE ÉLECTRIQUE POUR PLUS D'INFORMATIONS

LA SECTION TRANSVERSALE DE LA PISCINE N'EST INDIQUÉE QU'À TITRE DE INDICATIF

INSTALLATION

CETTE LAMPE TITAN T1 DE SPA ELECTRICS EST CONÇUE POUR ÊTRE INSTALLÉE DANS UN RACCORD DE PAROI FILETÉ DE 1 ½ » DANS UNE PISCINE EN FIBRE DE VERRE OU EN VINYLE.
LES ILLUSTRATIONS SUIVANTES SONT DONNÉES À TITRE INDICATIF.

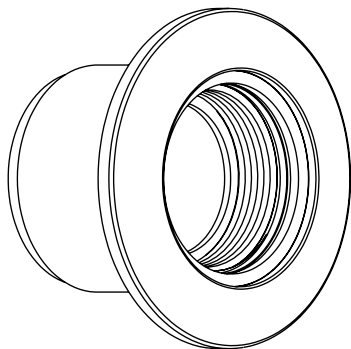

FIBRE DE VERRE

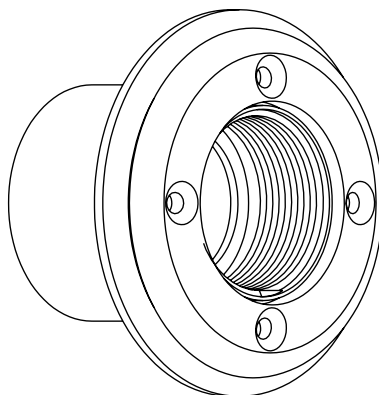

VINYLE

LES INSTRUCTIONS D'INSTALLATION SUIVANTES MONTRENT UN EXEMPLE DE PAROI EN FIBRE DE VERRE.

1 PASSER LE CÂBLE

FAITES PASSER LE CÂBLE AVEC L'ENSEMBLE DES BOUCHONS ET LE COUVERCLE DES BOUCHONS PAR LA PAROI ET LE TUYAU.

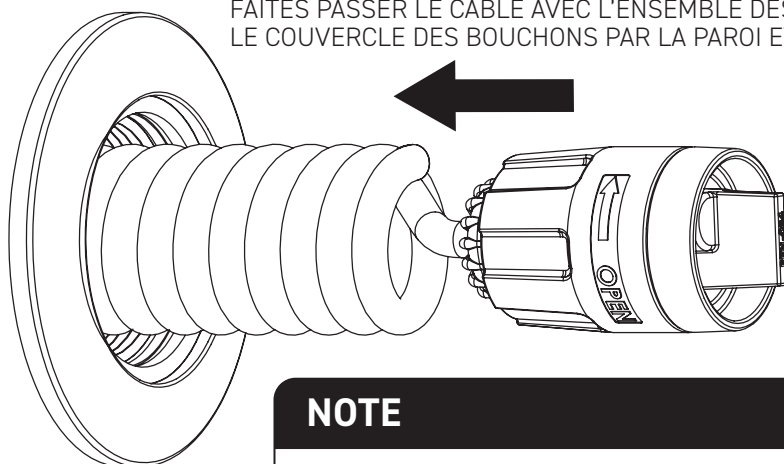

NOTE



SI L'AJUSTEMENT DANS LE TUYAU EST SERRÉ, LA ROTATION DE LA SECTION DU CÂBLE ENROULÉ DANS LE SENS DES AIGUILLES D'UNE MONTRE PERMETTRA DE DÉGAGER LE TUYAU.

2

ENLEVEZ LE COUVERCLE DE LA PRISE

QUAND VOUS ÊTES PRÊT À FIXER L'ENSEMBLE DE LA LUMIÈRE, RETIREZ LE **COUVERCLE** DE LA PRISE EN TOURNANT LE **COLLIER** DANS LE SENS INVERSE DES AIGUILLES D'UNE MONTRE PLUSIEURS FOIS JUSQU'À CE QU'IL SOIT LIBRE DE TOURNER.

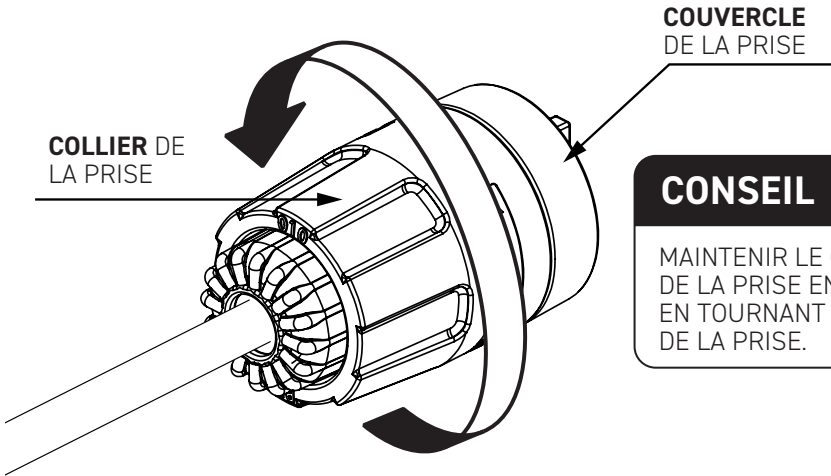

CONSEIL



MAINTENIR LE COUVERCLE DE LA PRISE EN PLACE TOUT EN TOURNANT LE COLLIER DE LA PRISE.

3

ENLEVEZ LE COUVERCLE DE LA PRISE

DÉCONNECTEZ LE COUVERCLE DE LA FICHE EN LE SÉPARANT.

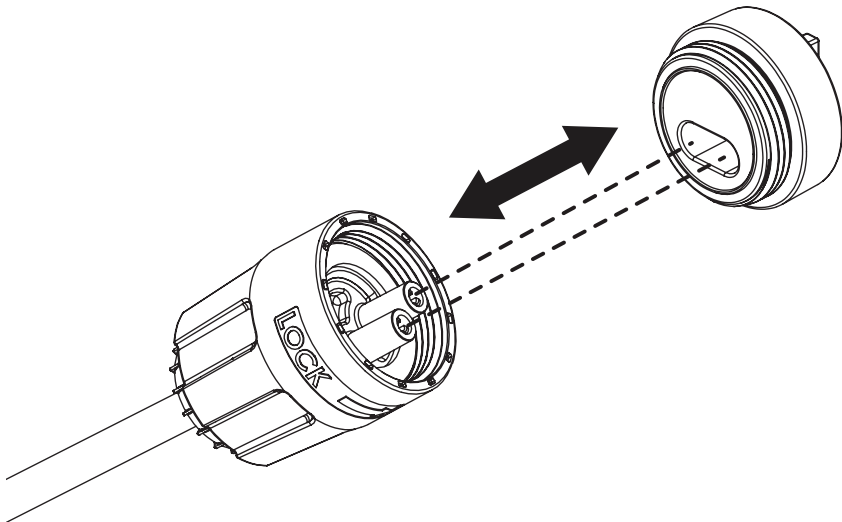

4

RACCORDEZ LES BORNES

ALIGNEZ LES BROCHES DE BORNE SUR LA PRISE ET À L'ARRIÈRE DE L'ENSEMBLE D'ÉCLAIRAGE ET CONNECTEZ-LES FERMEMENT ENSEMBLE.

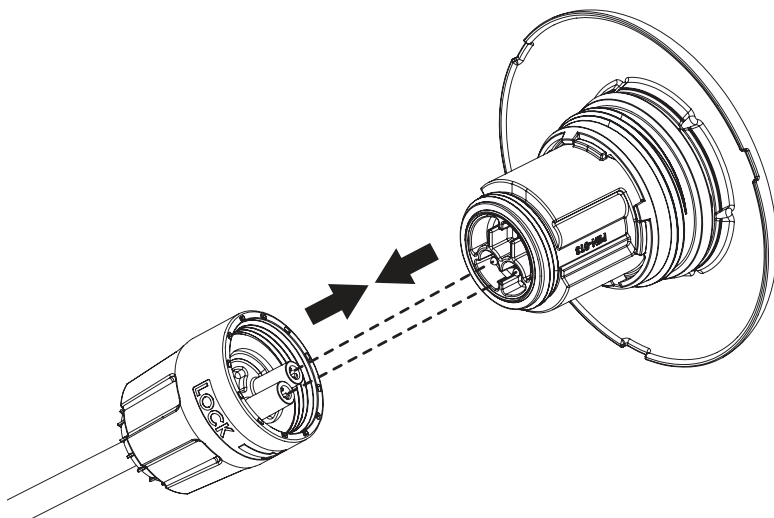

5

FIXEZ LA PRISE SUR LA LUMIÈRE

POUR LE VERROUILLER EN PLACE :
TOURNER LE COLLIER DANS LE SENS DES AIGUILLES D'UNE MONTRE
PLUSIEURS FOIS JUSQU'À CE QU'IL SOIT SERRÉ À LA MAIN.

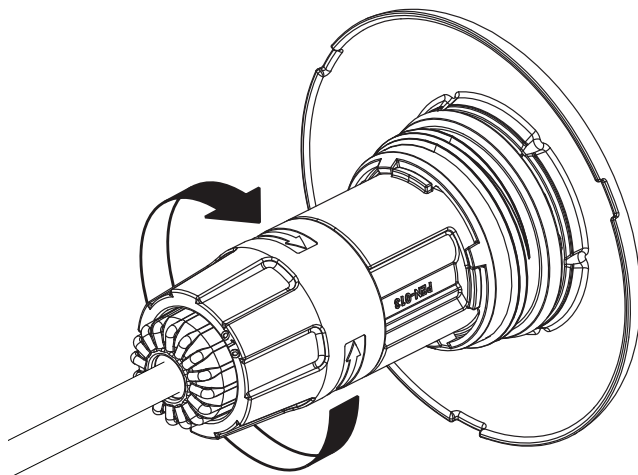

6

TOURNEZ LA LAMPE DANS LE SENS DES AIGUILLES D'UNE MONTRE

JUSTE AVANT D'INSÉRER LE FEU DANS LA PAROI, FAITES-LE TOURNER DE QUELQUES TOURS DANS LE SENS DES AIGUILLES D'UNE MONTRE.

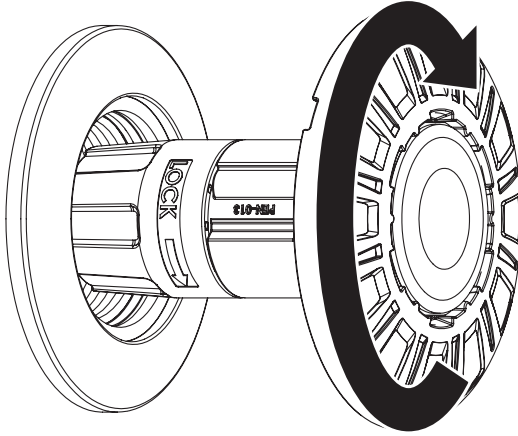
**7**

INSÉRER LA LUMIÈRE DANS LE RACCORD DE PAROI

INSÉREZ LA LAMPE DANS LE RACCORD DE PAROI.

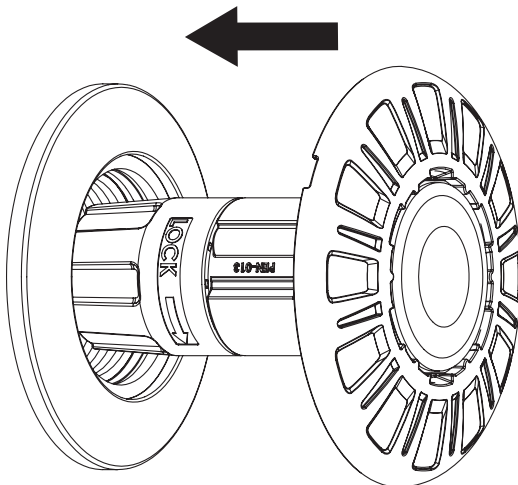

8

FILETAGE DE LA LAMPE DANS LE RACCORD DE PAROI

1. INSÉREZ L'OUTIL D'INSTALLATION DE LA LAMPE À L'AVANT DE L'ENSEMBLE DE LA LAMPE, EN ALIGNANT LES DENTS DE L'OUTIL SUR LES FENTES DE LA MONTURE.
2. TOURNEZ L'ENSEMBLE DE LA LUMIÈRE AVEC L'OUTIL DANS LE SENS DES AIGUILLES D'UNE MONTRE DANS LE RACCORD DE LA PAROI JUSQU'À CE QU'IL SOIT FERMEMENT SERRÉ À LA MAIN.

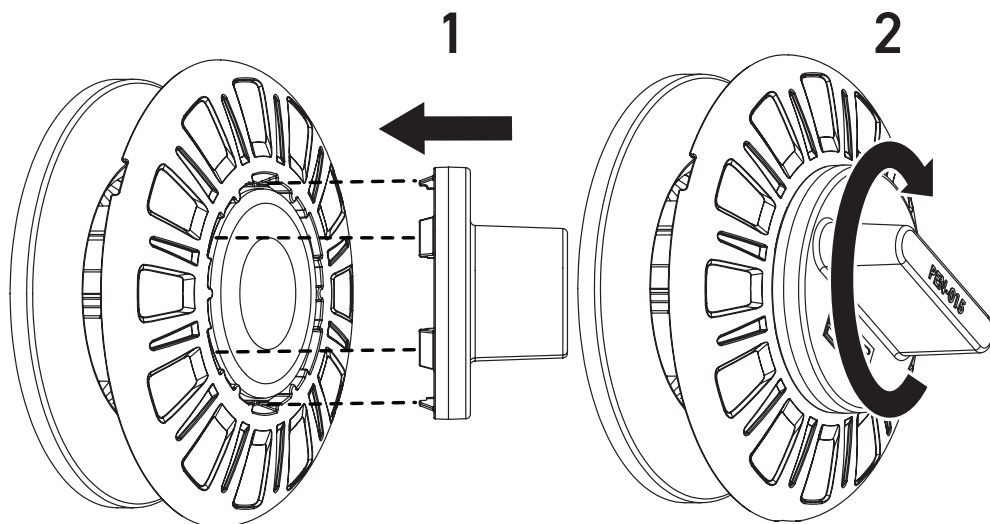

ENLÈVEMENT DE LA MONTURE ET DE LA DOUILLE FILETÉE

1 RETIREZ LA DOUILLE FILETÉE

1. INSÉREZ L'OUTIL D'INSTALLATION DE L'ÉCLAIRAGE À L'AVANT DU MODULE LUMINEUX, EN ALIGNANT LES DENTS DE L'OUTIL AVEC LES FENTES SUR LE REBORD.
2. TENEZ L'OUTIL DE VERROUILLAGE AFIN QUE LE MODULE LUMINEUX NE TOURNE PAS LORS DU RETRAIT DU MANCHON FILETÉ À L'ÉTAPE 3 CI-DESSOUS.

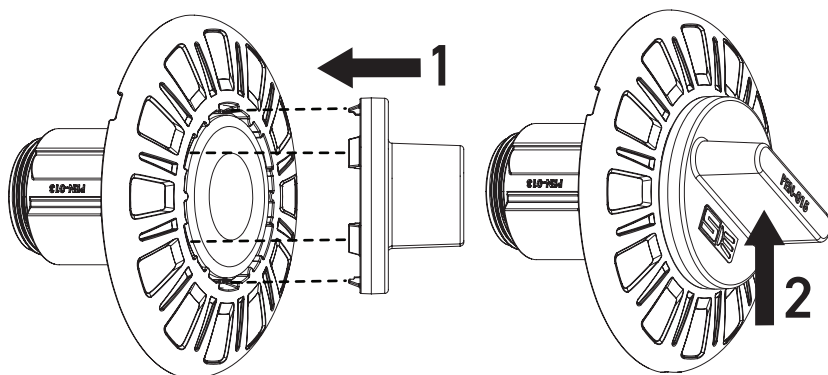

3. TOURNEZ LA DOUILLE FILETÉE DANS LE SENS INVERSE DES AIGUILLES D'UNE MONTRE POUR LA DÉVERROUILLER.
4. PUIS FAITES GLISSER LA DOUILLE HORS DE L'ENSEMBLE DE LA LUMIÈRE.

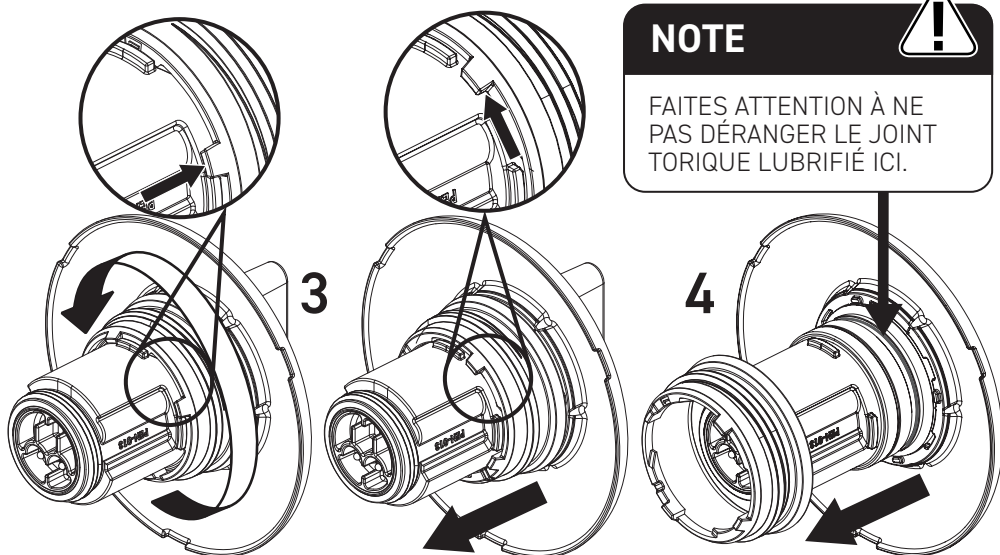

2 ENLEVEZ LA MONTURE

UNE FOIS LA DOUILLE ENLEVÉE, LA MONTURE PEUT ÊTRE DÉCOUPÉE DE L'ENSEMBLE DE LA LAMPE. RETIRER LE BORD À LA MAIN UNIQUEMENT.

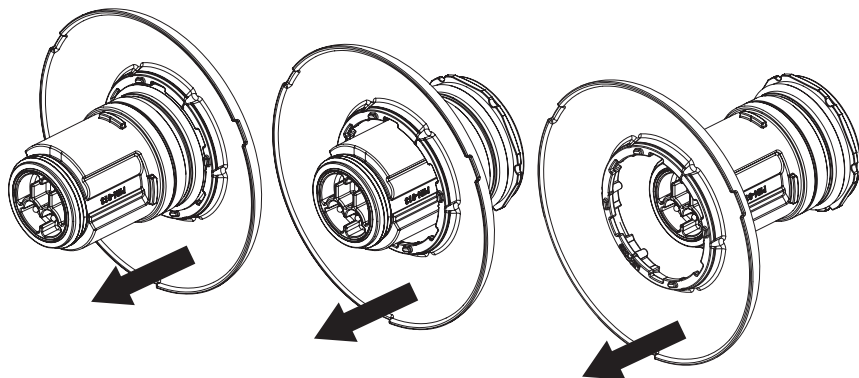

INSTALLATION DE LA MONTURE ET DE LA DOUILLE FILETÉE

1 FIXEZ LA MONTURE

ALIGNEZ LA MONTURE ET GLISSEZ-LE SUR L'ENSEMBLE DE LA LAMPE JUSQU'À CE QU'IL S'ENCLENCHE ET QU'IL SOIT COMPLÈTEMENT EN PLACE COMME INDIQUÉ. CETTE OPÉRATION DOIT ÊTRE EFFECTUÉE À LA MAIN UNIQUEMENT.

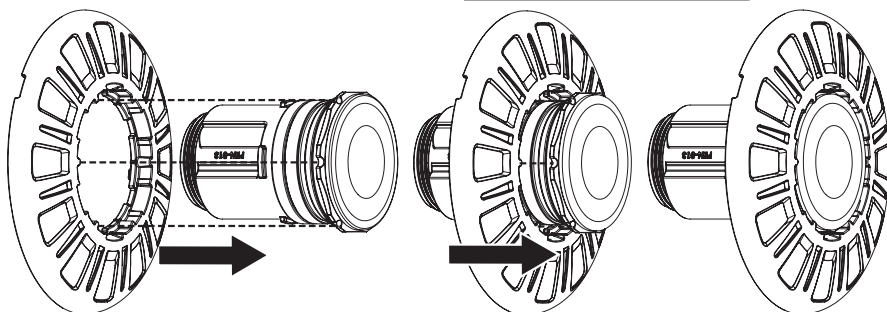

NOTEZ LES POINTS D'ALIGNEMENT INDIQUÉS SUR LA MONTURE ET L'ENSEMBLE DE LA LAMPE.

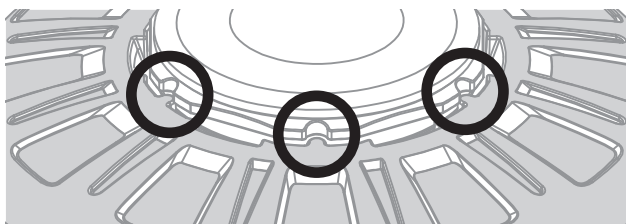

2

FIXEZ LA DOUILLE FILETÉE

1. INSÉREZ L'OUTIL D'INSTALLATION DE L'ÉCLAIRAGE À L'AVANT DU MODULE LUMINEUX, EN ALIGNANT LES DENTS DE L'OUTIL AVEC LES FENTES SUR LE REBORD.
2. TENEZ L'OUTIL DE VERROUILLAGE AFIN QUE LE MODULE LUMINEUX NE TOURNE PAS LORS DE LA FIXATION DU MANCHON FILETÉ À L'ÉTAPE 4 CI-DESSOUS.

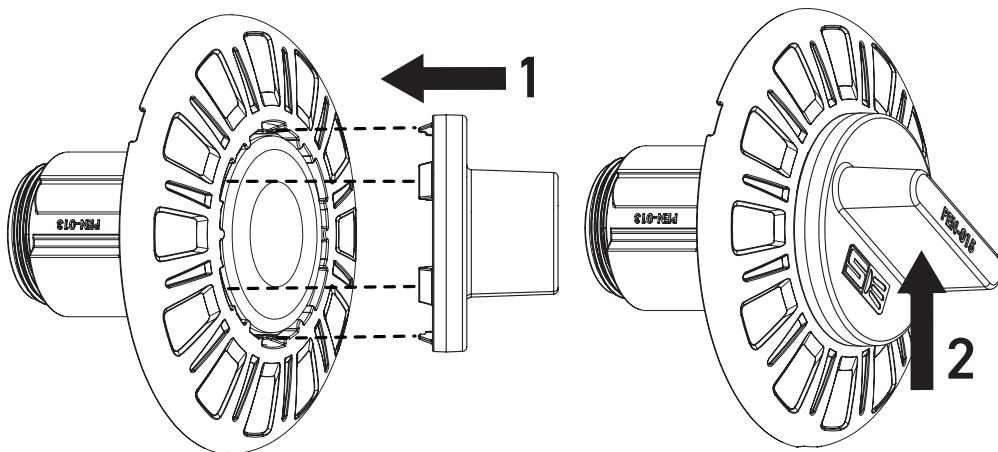

3. FAITES GLISSIER LA DOUILLE FILETÉE SUR L'ENSEMBLE DE LA LAMPE.
4. TOURNEZ LA DOUILLE FILETÉE DANS LE SENS DES AIGUILLES D'UNE MONTRE POUR LA VERROUILLER.
NOTEZ LA POSITION DE LA LANGUETTE INDIQUÉE.

NOTE



FAITES ATTENTION À NE PAS DÉRANGER LE JOINT TORIQUE LUBRIFIÉ ICI.

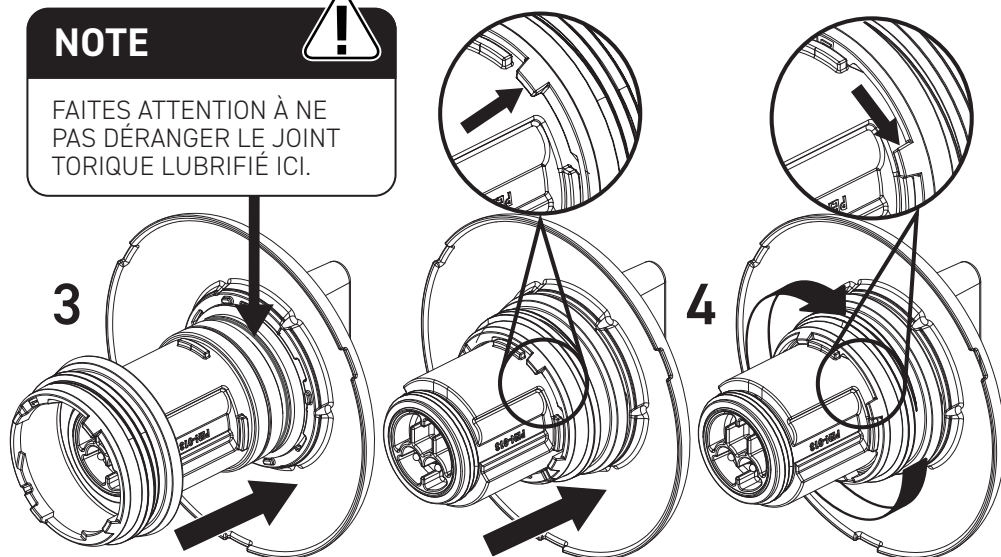

HIVERNAGE

1 DÉTACHEZ LA LAMPE DE LA PAROI

1. INTRODUISEZ L'OUTIL D'INSTALLATION DE LA LAMPE À L'AVANT DE L'ENSEMBLE DE LA LAMPE, EN ALIGNANT LES DENTS DE L'OUTIL SUR LES FENTES DE LA MONTURE.
2. TOURNEZ L'ENSEMBLE DE LA LAMPE AVEC L'OUTIL DANS LE SENS INVERSE DES AIGUILLES D'UNE MONTRE POUR LA DÉVISSER DU RACCORD DE PAROI.

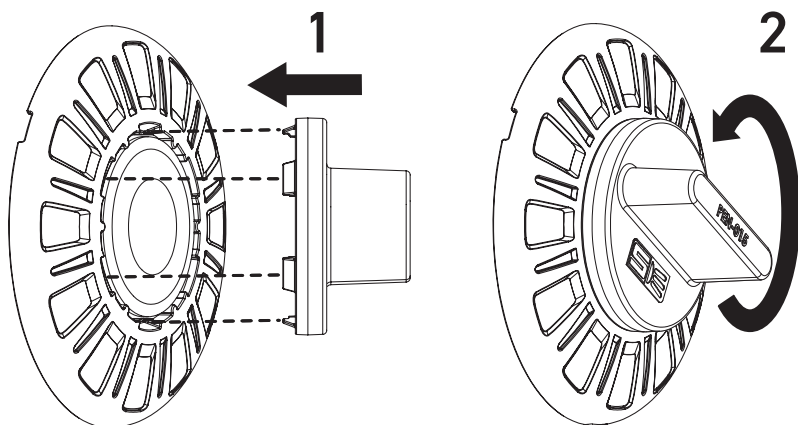

2 ENLEVEZ LA LAMPE DU RACCORD DE PAROI

TIREZ L'ENSEMBLE DE LA LAMPE AVEC LA PRISE ATTACHÉE HORS DU RACCORD DE LA PAROI.

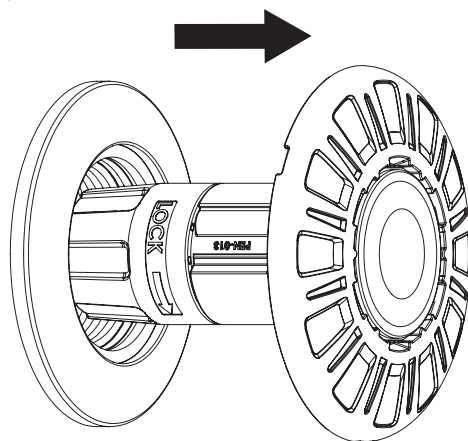

3 ENLEVEZ LA PRISE DE LA LAMPE

DÉVISSEZ LE COLLET DE LA PRISE DANS LE SENS INVERSE DES AIGUILLES D'UNE MONTRE JUSQU'À CE QU'IL TOURNE LIBREMENT.

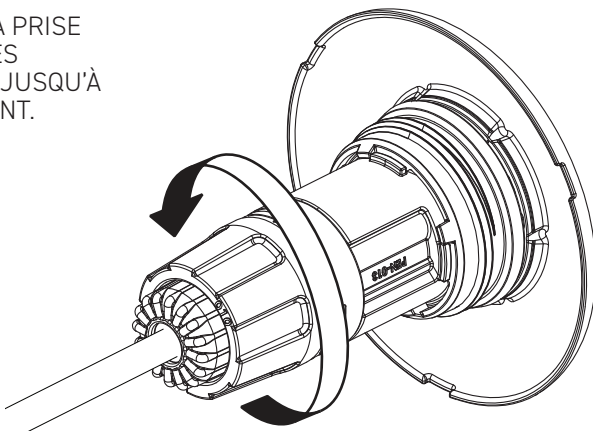

NOTES IMPORTANTES



LE CÂBLE DOIT ÊTRE FIXÉ AU-DESSUS DE L'EAU ET PROTÉGÉ DES INTEMPÉRIES PENDANT QUE LA LAMPE EST DÉTACHÉE.

4 ENLEVEZ LA PRISE DE LA LAMPE

DÉCONNECTEZ L'ENSEMBLE DE L'ÉCLAIRAGE DE LA FICHE EN LE SÉPARANT.

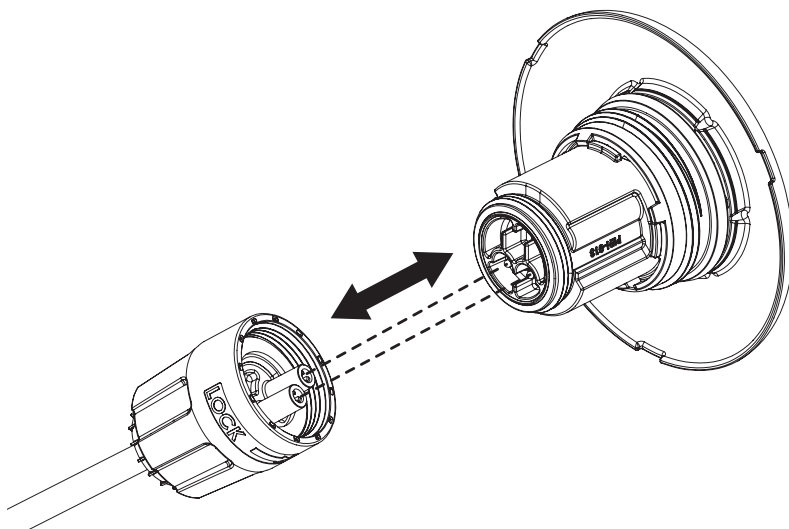

5

FIXEZ LE COUVERCLE DE LA PRISE A LA PRISE

ALIGNEZ LES BORNES DE LA PRISE AVEC LA FENTE DU COUVERCLE DE LA PRISE ET CONNECTEZ-LES ENSEMBLE.

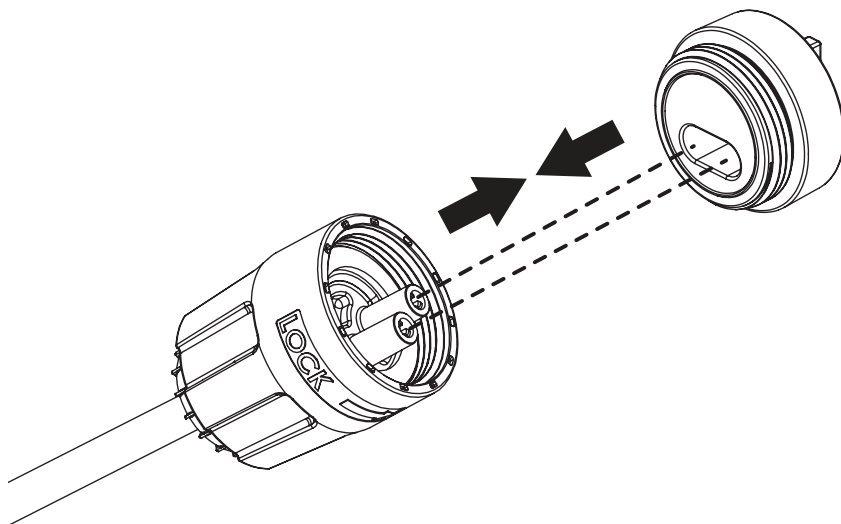
**6**

SERREZ LE COUVERCLE DE LA PRISE

POUR VERROUILLER:

TOURNEZ LE **COLLIER** DE LA PRISE DANS LE SENS DES AIGUILLES D'UNE MONTRE PLUSIEURS FOIS JUSQU'À CE QU'IL SOIT SERRÉ À LA MAIN.

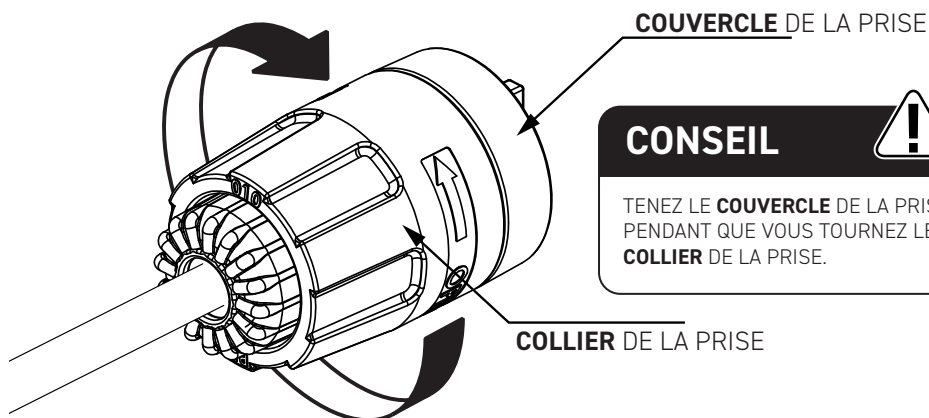

COUVERCLE DE LA PRISE

CONSEIL



TENEZ LE **COUVERCLE** DE LA PRISE PENDANT QUE VOUS TOURNEZ LE **COLLIER** DE LA PRISE.

COLLIER DE LA PRISE

7

ÉVACUEZ L'EAU DU TUYAU

ÉVACUEZ L'EAU RESTANTE DU TUYAU, CE QUI PEUT NÉCESSITER UN SOUFFLAGE À L'AIR COMPRIMÉ.

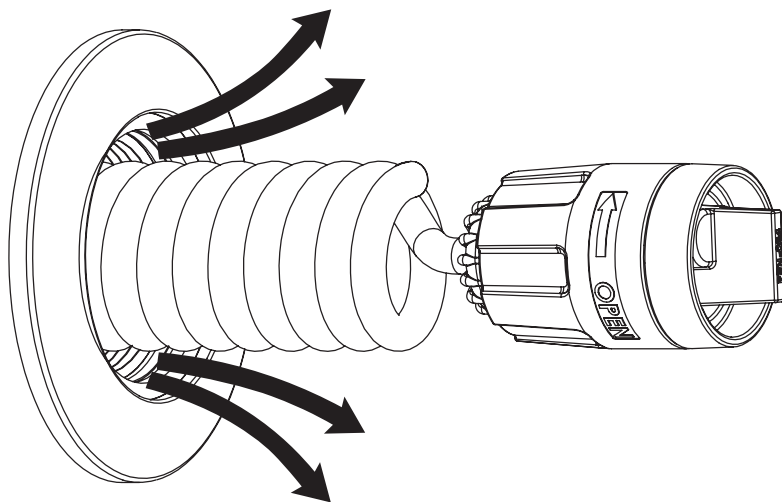

8

RANGEMENT DU CÂBLE

RANGEZ LE CÂBLE DANS LA TUYAUTERIE.

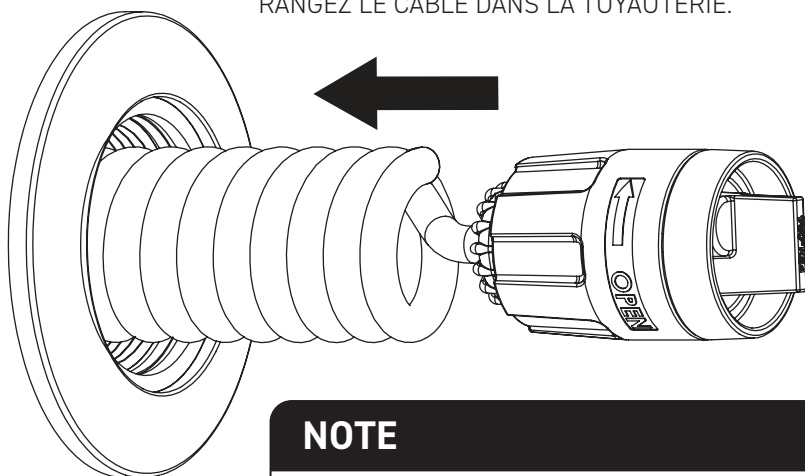

NOTE



SI L'AJUSTEMENT DANS LE TUYAU EST SERRÉ, LA ROTATION DE LA SECTION DU CÂBLE ENROULÉ DANS LE SENS DES AIGUILLES D'UNE MONTRE PERMETTRA DE DÉGAGER LE TUYAU.

9

SCELLEZ L'OUVERTURE DU TUYAU

SÉLECTIONNEZ LES RACCORDS D'HIVERNAGE COURAMMENT DISPONIBLES POUR ÉTANCHER LE RACCORDEMENT DE LA PAROI, IL EST IMPORTANT DE S'ASSURER QU'ILS SONT SÉLECTIONNÉS ET INSTALLÉS DE MANIÈRE APPROPRIÉE POUR OBTENIR UN JOINT ÉTANCHE.

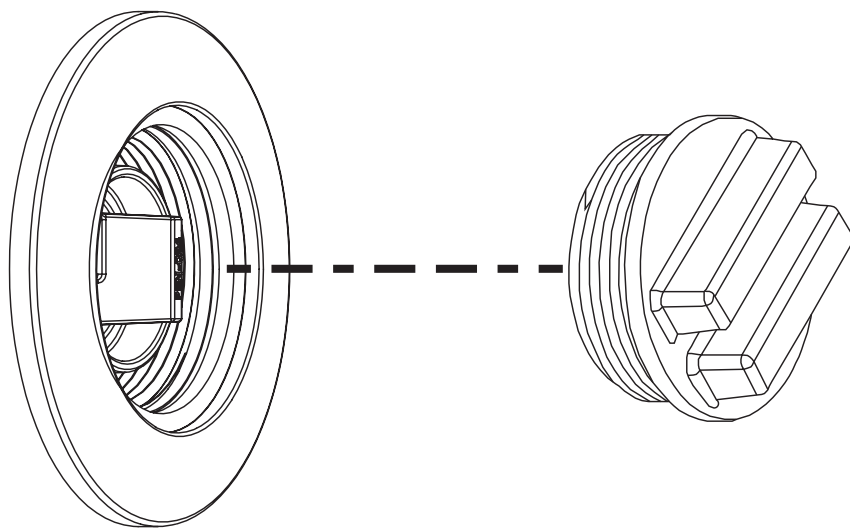

NOTE IMPORTANTE



L'IMAGE DU RACCORD SCELLE EST PRESENTÉE A TITRE INDICATIF SEULEMENT. S'ASSURER QUE LE TYPE CORRECT EST CHOISI POUR SCELLER LE RACCORD DE PAROI.

DIMENSIONS CLÉS

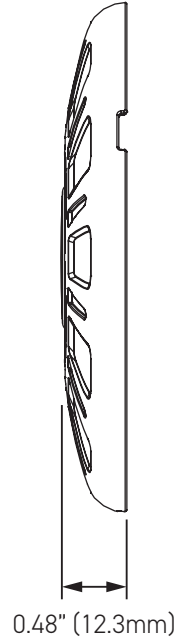
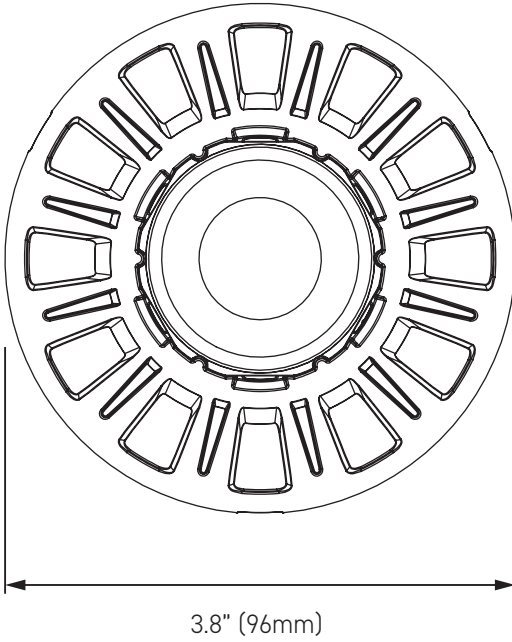

DÉPANNAGE

PROBLÈME	RAISON	ACTION
La lampe revient à la couleur BLANCHE lors d'un changement de couleur manuel.	Le processus de synchronisation de la lampe a été déclenché.	Référez-vous aux instructions du guide de l'utilisateur MULTI PLUS.
Le voyant clignote 2 fois (ROUGE).	Lampe surchauffée.	Vérifiez que la lampe est complètement immergée. Vérifiez que les orifices d'aération ne sont pas obstrués.
L'éclairage ne fonctionne pas (1).	Raccordement défectueux au transformateur.	Assurez-vous que le câble est correctement connecté aux bornes du transformateur.
L'éclairage ne fonctionne pas (2).	L'alimentation électrique n'est pas connectée.	Vérifiez que le transformateur est branché sur le GPO et qu'il est sous tension.
L'éclairage ne fonctionne pas (3).	Câble endommagé.	Débranchez la fiche supérieure et testez la tension sous charge à l'aide d'un multimètre (par exemple, 20w 12v).
L'éclairage ne fonctionne pas (4).	Transformateur hors service.	Vérifiez les fusibles et testez le transformateur à l'aide d'un multimètre sous charge (par exemple, 15 W 12 V).
Couleurs de la lumière non synchronisées.	Mauvais mode de fonctionnement sélectionné.	Référez-vous à la procédure d'installation de MULTI PLUS.

Si ces problèmes ne peuvent être résolus par les actions recommandées ci-dessus, veuillez contacter votre revendeur Spa Electrics local ou Spa Electrics directement.

www.spaelectrics.ca

MISE À TERRE ÉLECTRIQUE

Déclaration de Underwriters Laboratories (UL)

Selon le NEC, l'article 680.23 (B)(5) de la NFPA 70 stipule que le collage n'est pas nécessaire pour les luminaires qui sont répertoriés pour l'application et qui n'ont pas de parties métalliques non conductrices de courant. En outre, l'article 680.26 (B)(4) stipule que les systèmes d'éclairage basse tension répertoriés avec des enveloppes de formation non métalliques ne doivent pas nécessiter de collage.

Par conséquent, les luminaires dont les parties métalliques sont en polymère ou non conductrices de courant ne sont pas tenus d'être mis à la terre ou reliés à la terre.

Déclaration du fabricant

Les luminaires Spa Electrics **Retro Universal**, avec leur boîtier en plastique, ne nécessitent pas de mise à la terre.

Les lampes **Retro Universal** de Spa Electrics ont également été jugées conformes aux exigences applicables aux luminaires de type LED pour piscines et spas à niche humide.

DÉCLARATION DE CONFORMITÉ FCC

Cet appareil est conforme à la partie 15 des règles de la FCC. Son fonctionnement est soumis aux deux (2) conditions suivantes :

1. Cet appareil ne doit pas provoquer d'interférences nuisibles, et
2. Cet appareil doit accepter toute interférence reçue, y compris les interférences susceptibles de provoquer un fonctionnement indésirable

Note: Cet équipement a été testé et déclaré conforme aux limites imposées aux appareils numériques de classe B, conformément à la partie 15 des règles de la FCC. Ces limites sont conçues pour fournir une protection raisonnable contre les interférences nuisibles dans une installation résidentielle. Cet équipement génère, utilise et peut émettre des fréquences radio et, s'il n'est pas installé et utilisé conformément aux instructions, peut causer des interférences nuisibles aux communications radio. Cependant, il n'y a aucune garantie que des interférences ne se produiront pas dans une installation particulière. Si cet équipement provoque des interférences nuisibles à la réception de la radio ou de la télévision, ce qui peut être déterminé en éteignant et en allumant l'équipement, l'utilisateur est encouragé à essayer de corriger les interférences en prenant une ou plusieurs des mesures suivantes :

- **Réorientez ou déplacez l'antenne réceptrice**
- **Augmentez la distance entre l'équipement et le récepteur**
- **Branchez l'appareil sur une prise de courant située sur un circuit différent de celui sur lequel le récepteur est branché**
- **Consultez le revendeur ou un technicien radio/TV expérimenté pour obtenir de l'aide**

N'apportez aucun changement ou modification à l'équipement, sauf indication contraire dans le manuel.



NOTE IMPORTANTE

VEUILLEZ CONSERVER CE MANUEL DANS UN ENDROIT SÛR
POUR TOUTE RÉFÉRENCE ULTÉRIEURE



Fièrement fabriqué par

Spa Electrics



www.spaelectrics.ca

©COPYRIGHT 2025 SPA ELECTRICS INC.
TOUS DROITS RÉSERVÉS

CA 2025 02 06