



Spa Electrics®

LiTYARD[®] 2 Wi-Fi

Wi-Fi Outdoor Lighting Controller

**MANUEL DU SYSTÈME
D'ÉCLAIRAGE EXTÉRIEUR**

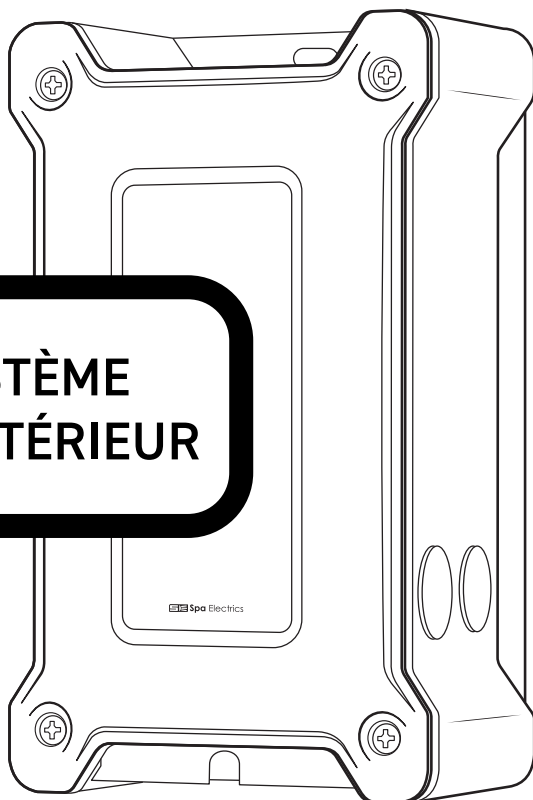

LiTYARD 2 Wi-Fi

MANUEL D'INSTALLATION ET DU PROPRIÉTAIRE

CONTENU

LIRE D'ABORD CECI	3
SUPPORT ET INFORMATION DU PRODUIT	4
CE QUI EST INCLUS	5
CÂBLAGE DU CONTRÔLEUR	6
MONTAGE DU CONTRÔLEUR	7
MONTAGE DU HUB WI-FI	8
RACCORDEMENTS DES CÂBLES	10
INSTALLATION DE L'APPLICATION	11
CONFIGURATION DE L'APPLICATION	11
AJOUTER UN APPAREIL	12
CONFIGURATION MULTI PLUS	16
INSTRUCTIONS D'UTILISATION	18
L'ALLUMAGE DES LUMIÈRES	18
CHANGING SOLID COLOURS	18
SPECTACLES DE COULEURS	19
PROGRAMMATION	20
ZONES	22
EXEMPLES DE CÂBLAGE	24
ANNEXE / DÉPANNAGE / SPÉCIFICATIONS	26
DÉCLARATION DE CONFORMITÉ FCC / ISED	27

LIRE D'ABORD CECI

Lisez et suivez les instructions de sécurité énumérées ci-dessous et les autres précautions de base avant d'installer ou d'utiliser ce transformateur et d'autres équipements associés.

Exigences concernant l'éclairage

Assurez-vous que toutes vos lumières sont compatibles avec LiT YARD avant de les installer. Le système LiT YARD est compatible avec les lumières **MULTI PLUS** de Spa Electrics. Le système LiT YARD n'est pas compatible avec les produits multicolores ou les marques d'éclairage alternatives.

Ce bloc d'alimentation est spécialement conçu pour alimenter en 12V AC les luminaires de paysage, de fontaine, de piscine et de spa.

Exigences du réseau Wi-Fi

Un réseau local fournissant une connectivité internet via 2.4GHz Wi-Fi est nécessaire.

L'installation doit être conforme aux dispositions du National Electrical Code, ANSI/NFPA 70, y compris celles de l'article 680 - Piscines, spas, fontaines et jeux d'eau. Ou au Code canadien de l'électricité (CCE) CSA 22.1, le cas échéant, et tous les codes et ordonnances locaux.

ATTENTION: à utiliser uniquement sur un circuit de dérivation protégé par un disjoncteur de fuite à la terre de classe A.

Les blocs d'alimentation sont réservés à un usage extérieur. Ne pas utiliser avec une rallonge.

NOTE IMPORTANTE



Les illustrations des diagrammes et des appareils intelligents figurant dans le présent document sont fournies à titre d'exemple uniquement et peuvent varier en fonction de votre appareil et de votre système d'exploitation (Android ou Apple iOS).

ATTENTION



Si l'installation nécessite de faire passer des câbles dans la structure du bâtiment, des méthodes de câblage spéciales sont nécessaires.

Ne pas submerger.

Ne pas dépasser les valeurs nominales maximales des composants individuels, des dispositifs de câblage et de la capacité de transport de courant des conducteurs.

SUPPORT ET INFORMATION SUR LES PRODUITS

CANADA

Select Pool Products

Tel: 1-855-881-0889

Email: info@selectpoolproducts.ca

www.selectpoolproducts.ca

INTERNATIONAL

Spa Electrics Pty Ltd

www.spaelectrics.ca

CE QUI EST INCLUS



LiT YARD 2
Contrôleur
(100 Watt
Transformateur
Enclosé)

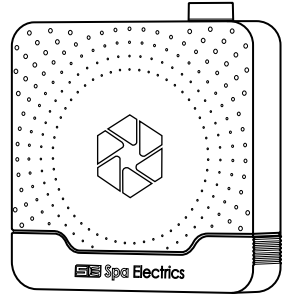

LiT YARD 2 HUB Wi-Fi

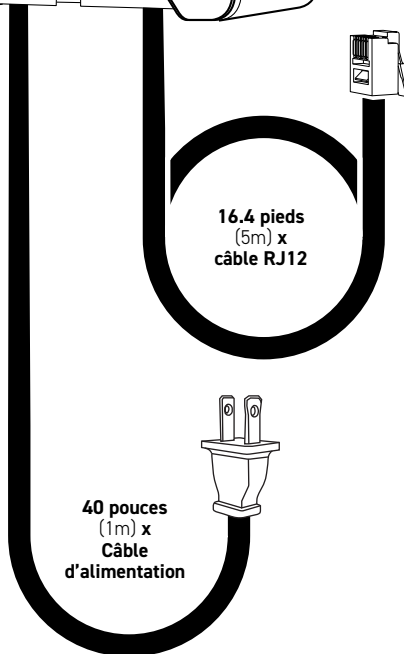

CÂBLAGE DU CONTRÔLEUR

Les instructions concernant le câblage du contrôleur LiT YARD 2 se trouvent sous le couvercle. Retirez les 4 vis à tête cruciforme pour soulever le couvercle.

**ARRÊTEZ ! AVERTISSEMENT
ÉLECTROCUTION**



N'OUVRIR LE CONTRÔLEUR QUE SI L'ALIMENTATION
EST COUPÉE OU N'EST PAS ENCORE CONNECTÉE.

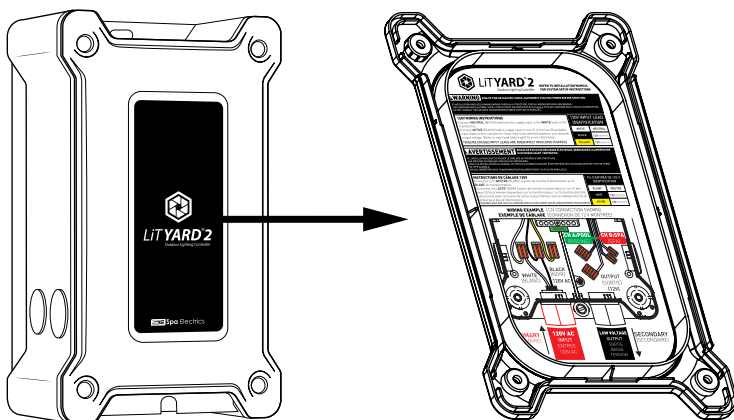
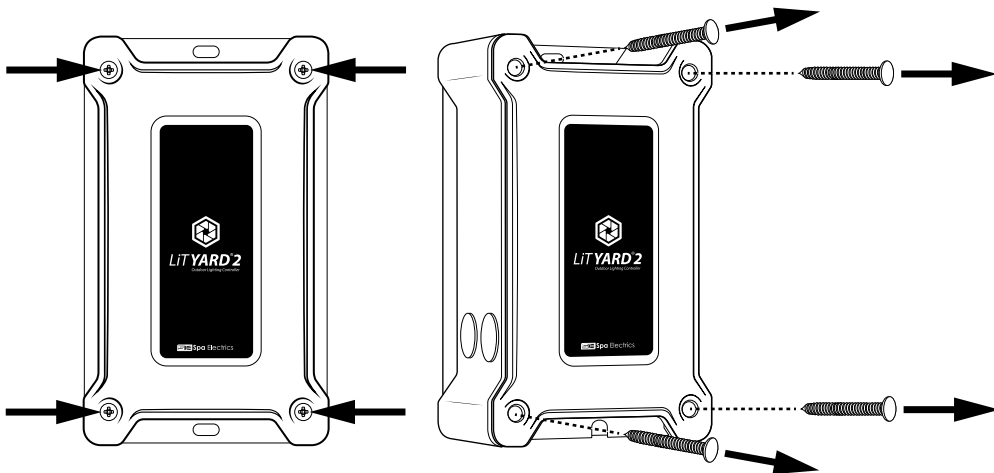

MONTAGE DU CONTRÔLEUR

Positionnement

Veillez à ce que le contrôleur LiT YARD 2 soit fixé au mur vertical à au moins 500 mm du sol et à un endroit où il est possible de le réparer.

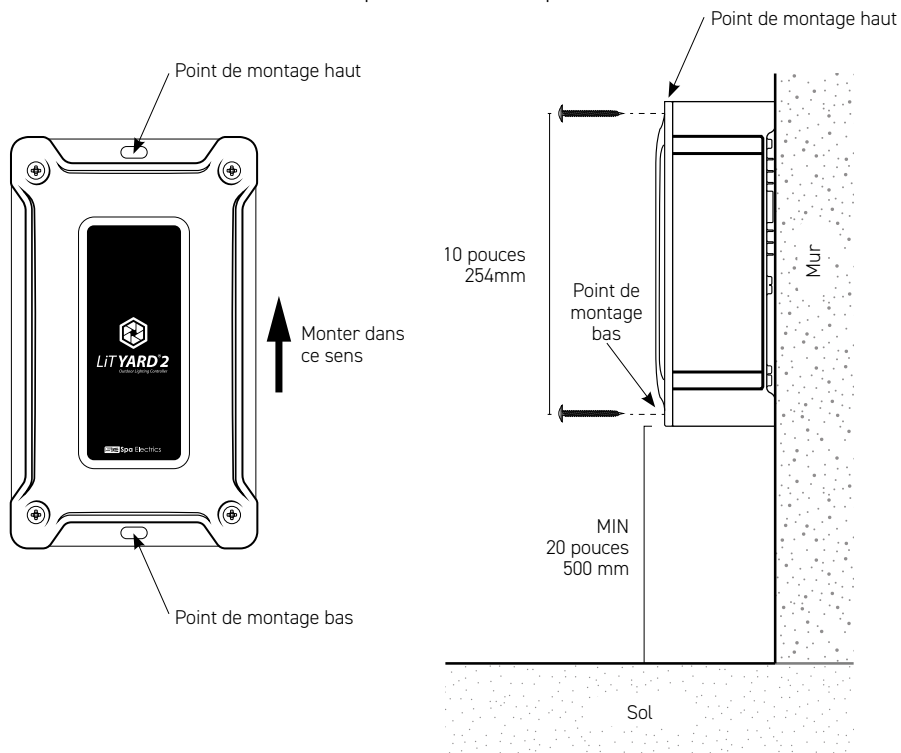

Kit de vis inclus pour LiT YARD 2



NOTE



Ce produit a été conçu pour être utilisé avec des conduits en PVC/flexibles, il n'est pas destiné à être utilisé avec des conduits métalliques. Les raccords/embouts doivent être homologués UL, étanches aux intempéries et à la pluie et adaptés à l'application. Tous les conduits doivent être soutenus de manière adéquate afin d'éviter toute contrainte excessive sur le boîtier.

MONTAGE DU HUB WI-FI

Positionnement

Lors du choix de l'emplacement de montage du LiT YARD 2 HUB Wi-Fi, certains facteurs permettront d'améliorer la connectivité de votre HUB Wi-Fi à votre réseau Wi-Fi/point d'accès.

Le HUB Wi-Fi doit être monté:

- ✓ Dans une position surélevée.
- ✓ À l'extérieur des enceintes, par exemple des abris de pompe ou des cabanons de jardin.
- ✓ Sur un mur vertical avec le câble sortant vers le sol.
- ✓ Dans une zone protégée des intempéries.

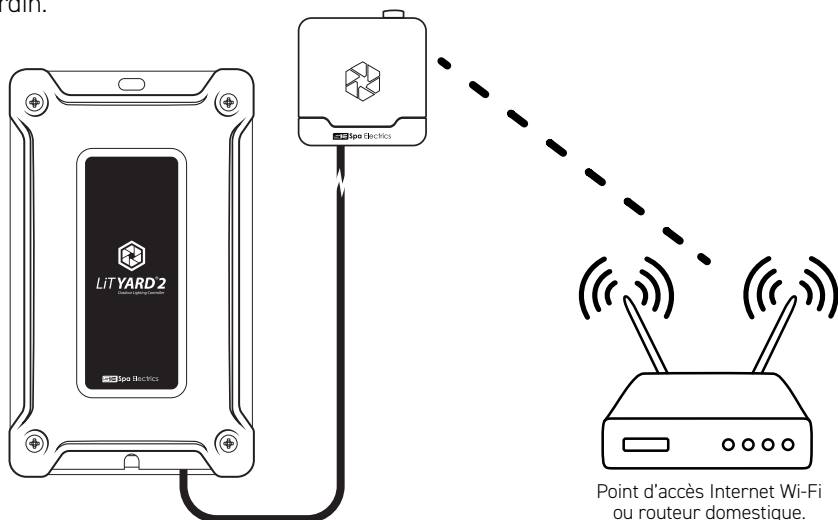

Le fait de minimiser le nombre d'obstacles entre le HUB Wi-Fi et votre point d'accès Internet Wi-Fi améliorera la connectivité entre les appareils. Les matériaux tels que l'étain, l'acier et le béton peuvent avoir un effet néfaste sur le signal du concentrateur Wi-Fi.

REMARQUE : le point d'accès Internet Wi-Fi ou le routeur domestique n'est pas inclus.

1 INSTALLATION DE LA VIS EN TROU DE SERRURE

Le HUB Wi-Fi est fixé à l'aide d'un crochet en forme de trou de serrure. Fixez la vis dans le matériau du mur jusqu'à ce que la vis ait 1/4-1/2 pouces (7-11mm) du mur.



MONTAGE DU HUB WI-FI

2

FIXATION DU HUB WI-FI À LA VIS À TÊTE DE SERRURE

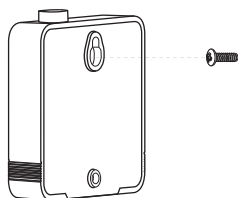

1: Faites glisser le HUB Wi-Fi sur la vis de montage en utilisant le trou de serrure situé à l'arrière de l'appareil.

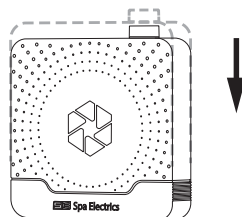

2: Abaissez le HUB Wi-Fi sur la vis de montage pour engager la partie de verrouillage du trou de montage.

3

INSTALLATION DE LA VIS DE MONTAGE INFÉRIEURE

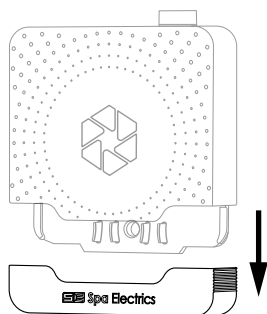

1: Retirez le couvercle inférieur du HUB Wi-Fi pour exposer le trou de montage inférieur.

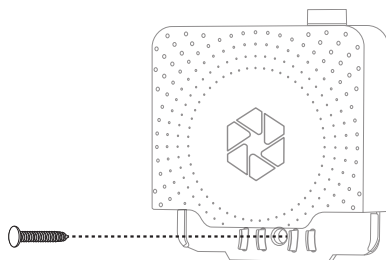

2: Fixez une vis à travers le trou de montage inférieur dans le matériau du mur.

NOTE



Lors du montage du HUB Wi-Fi sur du béton ou de la brique, il est conseillé d'utiliser d'abord le HUB Wi-Fi pour marquer la position du trou de montage et de retirer le HUB Wi-Fi avant de percer le trou pilote.

RACCORDEMENTS DES CÂBLES

4 CONNECTER LE HUB WI-FI

- 1: Retirez le couvercle et insérez le câble RJ12 dans le HUB Wi-Fi.

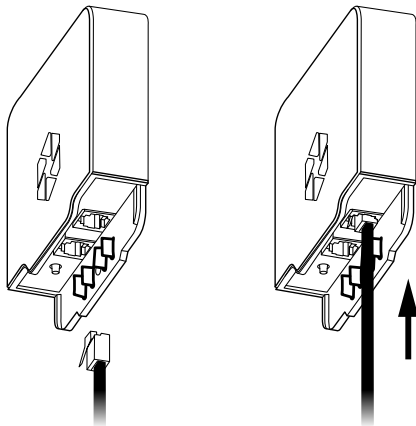

- 2: Insérez le câble RJ12 dans la fente du guide-câble située sur le couvercle inférieur du HUB Wi-Fi.

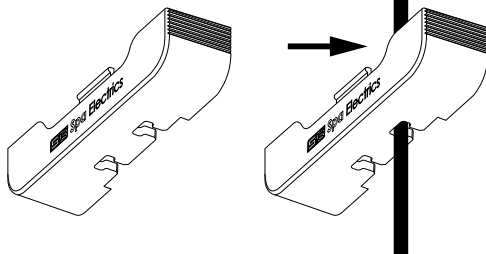

- 3: Ne touchez pas au couvercle inférieur pendant la procédure d'installation de l'application.

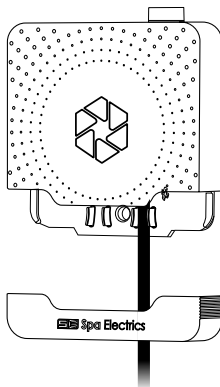

INSTALLATION DE L'APPLICATION

1. Allez dans le store d'applications de votre smartphone; Google Play (Android) ou App Store (Apple iOS).
2. Recherchez "Smart Life - Smart Living".
3. Sélectionnez pour installer l'application Smart Life.

SCANNEZ POUR LES LIENS AVEC LE STORE D'APPLICATIONS ET PLUS ENCORE

spaelectrics.com/lityard2-wifi-guides-landing



CONFIGURATION DE L'APPLICATION

1. Ouvrez l'application Smart Life.
2. Lisez les conditions générales et cliquez sur "Accepter" pour continuer.
3. Vous pouvez être invité à autoriser les notifications de l'application Smart Life. Suivez les instructions de votre appareil pour autoriser ou non les notifications selon vos préférences.
4. Appuyez sur "S'inscrire" pour créer un nouveau compte smart life. Ou appuyez sur "Se connecter" si vous souhaitez utiliser un compte existant. Vous pouvez également appuyer sur "Essayer en tant qu'invité" pour utiliser l'application sans créer de compte. (voir annexe 1).
Faites votre choix en suivant les instructions qui s'affichent à l'écran.

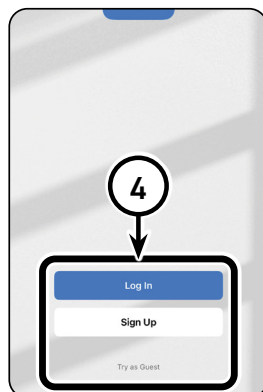
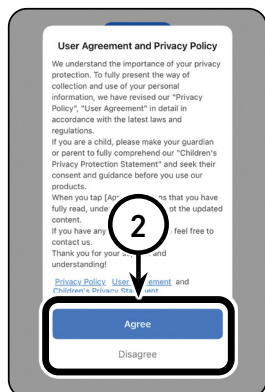

AJOUTER UN APPAREIL

1. Appuyez sur le bouton plus + dans le coin supérieur droit.
2. Appuyez sur "Ajouter un appareil".
3. Il se peut que vous soyez invité à indiquer que l'application Smart Life nécessite des autorisations d'accès à Bluetooth et à la localisation. Si vous y êtes invité, tapez sur "Continuer".

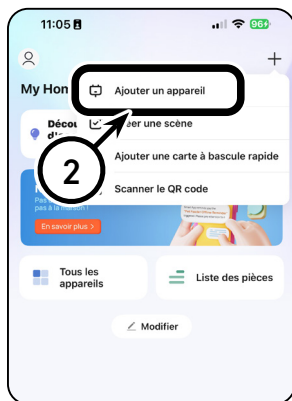
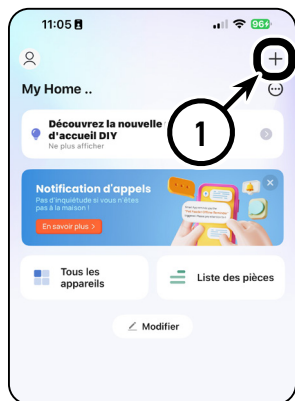

4. Suivez ensuite les instructions de votre appareil pour autoriser et activer l'accès à la localisation et au Bluetooth.
5. Votre appareil spécifique peut vous demander d'autoriser Smart Life à trouver des appareils à proximité. Suivez les instructions de votre appareil pour autoriser cette fonction.

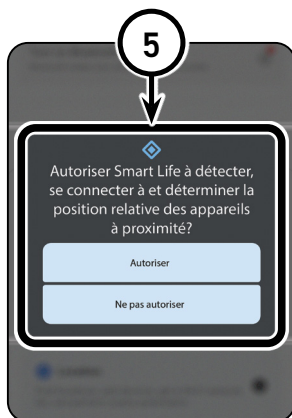
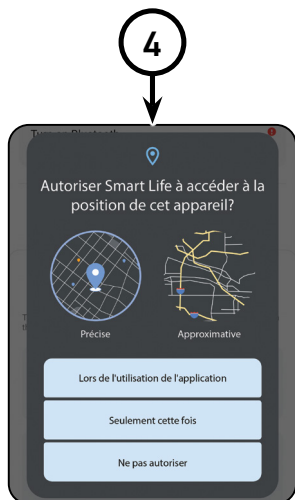

AJOUTER UN APPAREIL ...SUITE

6. Assurez-vous que le Bluetooth est activé sur votre appareil.
7. Localisez le bouton d'appairage sur la partie inférieure du HUB Wi-Fi.
8. Appuyez sur le bouton d'appairage et maintenez-le enfoncé pendant au moins **5 secondes.**
Après avoir maintenu le bouton enfoncé pendant au moins **5 secondes**, relâchez-le. Le voyant d'état situé à côté du bouton d'appairage doit maintenant **clignoter**.

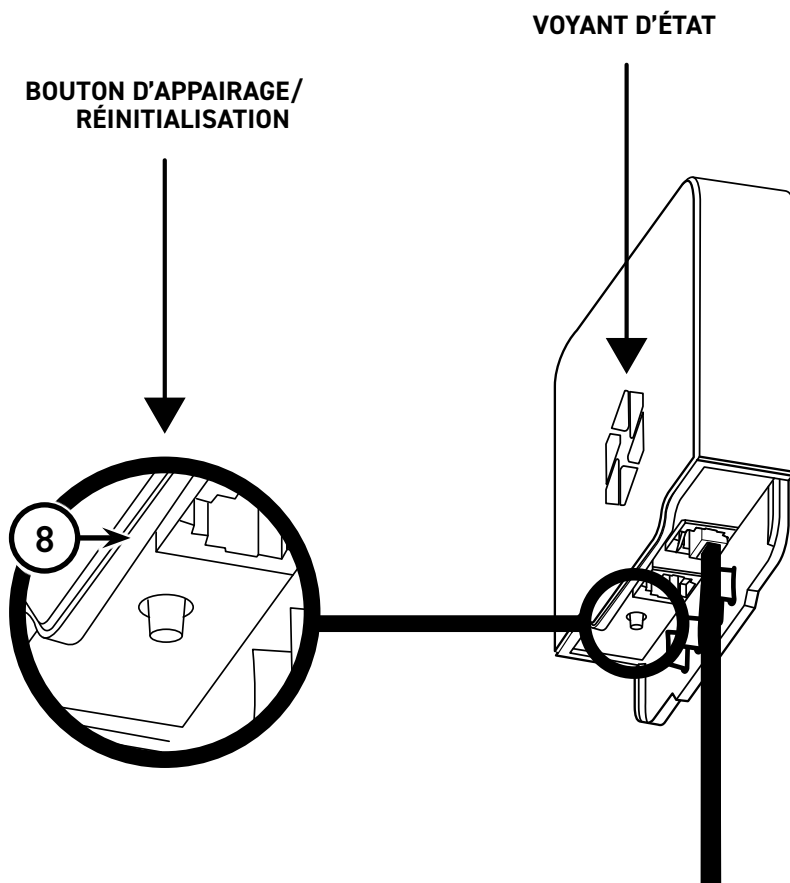

AJOUTER UN DISPOSITIF ...SUITE

IMPORTANT



Assurez-vous que le voyant d'état clignote avant de passer à l'étape 9.

Dans le cas contraire, l'appareil ne s'appariera **PAS** avec succès.

Si le voyant d'état ne clignote **PAS**, répétez l'étape 8.

- Maintenant que le voyant d'état du concentrateur Wi-Fi clignote, attendez que le bouton Ajouter apparaisse avec le texte "Découverte d'appareils". Tapez ensuite sur "Ajouter". Si l'invite "Découverte d'appareils" ne s'affiche pas. Vérifiez que le Bluetooth est activé. Vous pouvez également ajouter manuellement le LiT YARD 2 Wi-Fi en appuyant sur l'option "Prise Wi-Fi" indiquée ci-dessous (**voir fig. 9a**) et en suivant les invites à l'écran.
- Saisissez l'identifiant et le mot de passe du réseau Wi-Fi auquel vous souhaitez que votre LiT YARD 2 Wi-Fi se connecte. L'appareil intelligent que vous utilisez doit être connecté au même réseau Wi-Fi que le LiTYARD 2 Wi-Fi pendant cette configuration initiale. Si vous rencontrez des difficultés, essayez de désactiver les données mobiles.
- Tapez ensuite sur "Suivant".

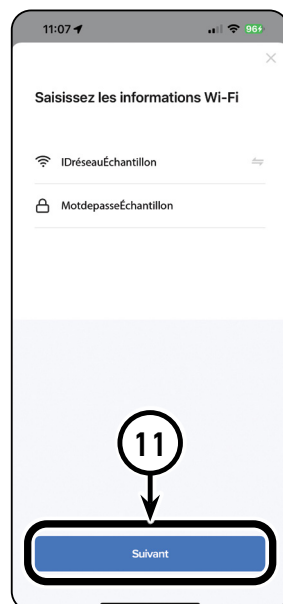
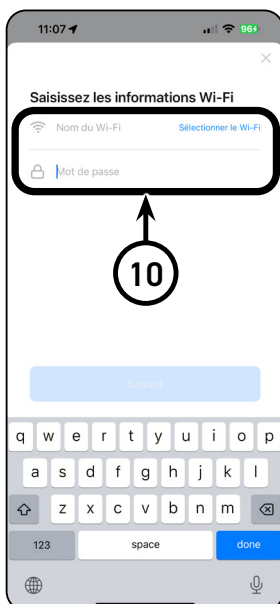
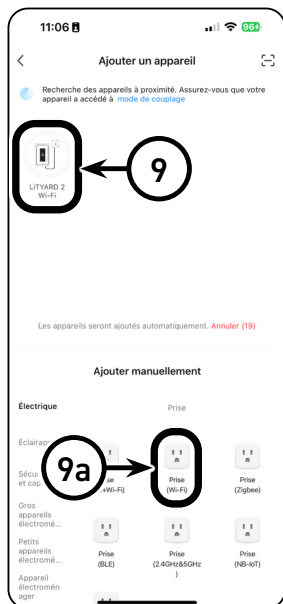

AJOUTER UN DISPOSITIF ...SUITE

12. Attendre que le LiT YARD 2 Wi-Fi soit ajouté.
13. Une fois que le LiT YARD 2 Wi-Fi a été ajouté avec succès, ce qui est indiqué par une coche verte, tapez sur "Terminé".
14. Vous accéderez alors automatiquement à l'application LiT YARD 2 Wi-Fi. Pour utiliser votre LiT YARD 2 Wi-Fi, veuillez cocher la case pour confirmer que vous avez lu et accepté les conditions générales.
15. Tapez ensuite sur "Confirmer".

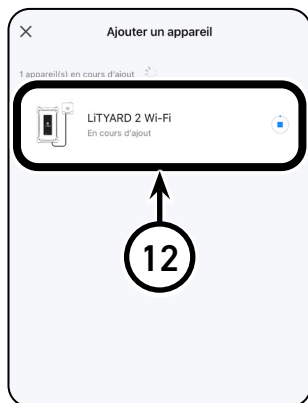

16. Réinstallez le couvercle inférieur sur le HUB Wi-Fi.

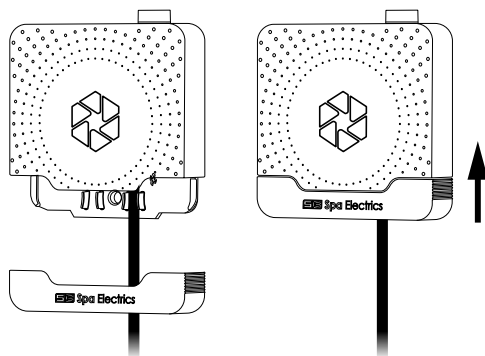

Votre LiT YARD 2 Wi-Fi est maintenant configuré avec succès et prêt à être utilisé.

Note: Si les couleurs sélectionnées dans l'application ne correspondent pas à la couleur des lumières, allez à la section Multi Plus Setup de ce manuel d'instructions et suivez les étapes pour mettre les lumières en mode contrôleur Spa Electric's LiT YARD 2.

CONFIGURATION MULTI PLUS

AVANT DE COMMENCER

Les instructions de configuration suivantes ne sont nécessaires que si les lumières ne changent pas de couleur en fonction des couleurs sélectionnées dans l'application.

LiT YARD 2 Wi-Fi est compatible uniquement avec les lampes MULTI PLUS de Spa Electrics.

La lampe MULTIPLUS dispose de 9 modes de fonctionnement intégrés pour une utilisation sur une variété de systèmes de contrôle ou de types d'installation.

Lorsque vous installez votre lampe MULTIPLUS pour la première fois, elle fonctionne par défaut en mode "manuel" pour une utilisation avec un interrupteur mural. Pour connecter la lampe au mode contrôleur Spa Electrics LiT YARD 2, veuillez suivre les étapes ci-dessous.

CONTRÔLEUR LiT YARD 2 Wi-Fi CONFIGURATION RAPIDE

1. Appuyez sur Configuration pour accéder au menu Configuration.
2. Appuyez sur Support pour accéder au menu Support.

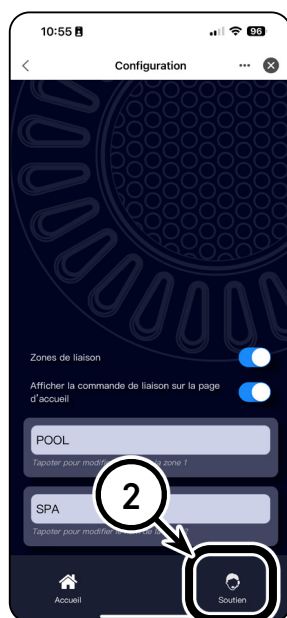
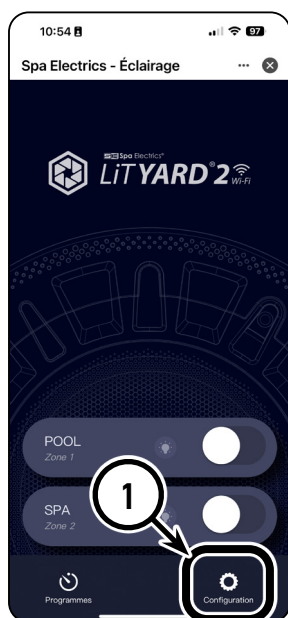

CONFIGURATION MULTI PLUS...SUITE

- Appuyez sur Service et maintenez-le enfoncé pour accéder au menu Service.
- Double tapez sur "Régler tous les lumières sur le mode LiT YARD 2".
- Appuyez sur "Confirmer".

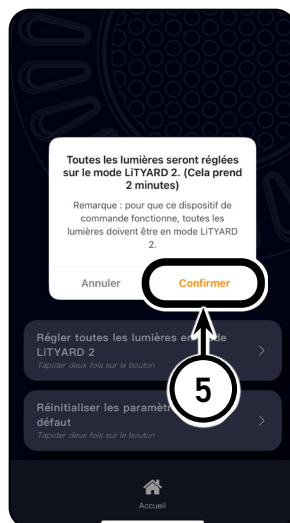
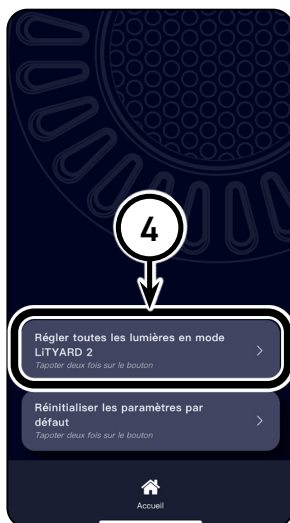

- Les lumières seront alors automatiquement configurées en mode contrôleur LiT YARD 2. Attendez sur cet écran jusqu'à ce que le message clignotant "Veuillez attendre" disparaisse. Cela prendra environ 2 minutes.



Vos lumières devraient maintenant être en mode contrôleur LiT YARD 2 et prêtes à l'emploi.

Note : Confirmez que vos lumières fonctionnent correctement en sélectionnant les couleurs dans l'application et en confirmant que les bonnes couleurs sont émises par les lumières.

INSTRUCTIONS D'UTILISATION

ALLUMAGE DES LUMIÈRES

1. Tapez sur le raccourci LiT YARD 2 Wi-Fi sur l'écran d'accueil de Smart Life App pour accéder à l'application LiT YARD 2 Wi-Fi. Vous pouvez également appuyer sur "Tous les appareils" et sélectionner LiT YARD 2 Wi-Fi dans votre liste d'appareils.
2. Appuyez sur le bouton On/Off de la zone 1 ou de la zone 2 pour allumer les lumières de cette zone.

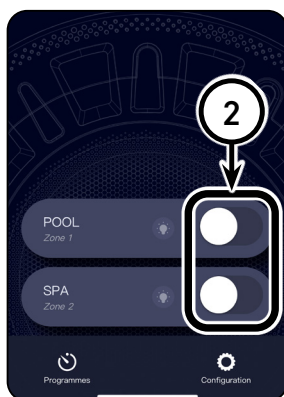
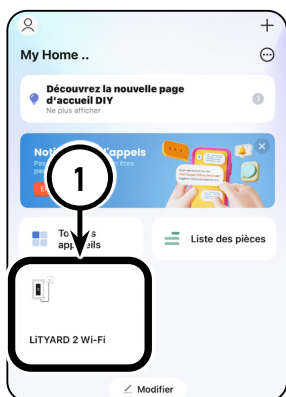

MODIFICATION DES COULEURS UNIES

1. Touchez le symbole de l'ampoule sur la zone 1 ou la zone 2 pour allumer les lumières et accéder au menu de changement de couleur.
2. Touchez l'une des options de couleur sur l'écran pour modifier la couleur de sortie des lumières connectées à la zone.

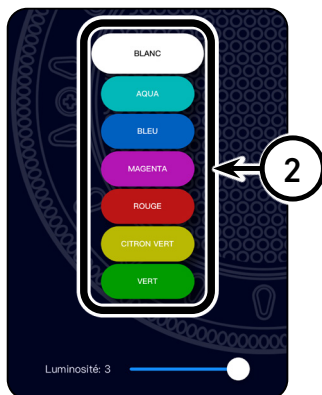
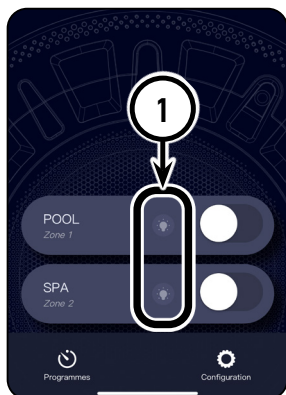

CHANGER LES COULEURS UNIES ...SUITE

3. La luminosité de la couleur peut être modifiée de 1 (la plus faible) à 3 (la plus claire) en déplaçant le curseur.

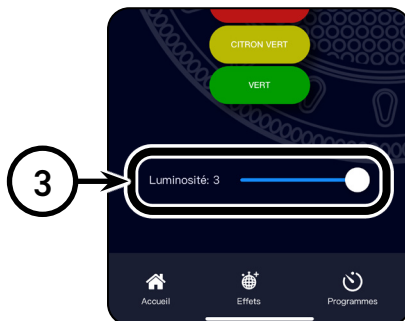

SPECTACLES DE COULEURS

1. Appuyez sur le bouton Afficher pour accéder au menu Spectacles de couleurs.
2. Touchez l'une des quatre couleurs pour modifier la puissance des lumières connectées à la zone.
3. La vitesse du Colour Show peut être modifiée de 1 (la plus lente) à 3 (la plus rapide) en déplaçant le curseur.
4. La luminosité de l'affichage des couleurs peut être modifiée de 1 (la plus faible) à 3 (la plus forte) en déplaçant le curseur.
5. Si vos lumières ne sont pas synchronisées entre elles, appuyez sur le bouton "Sync" pour les resynchroniser.

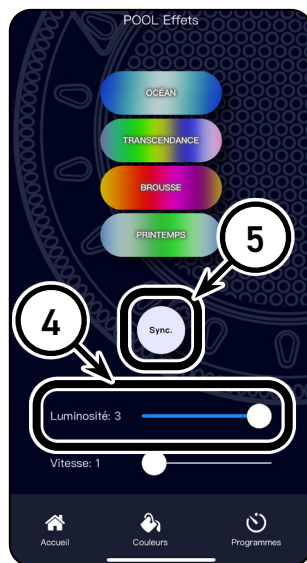
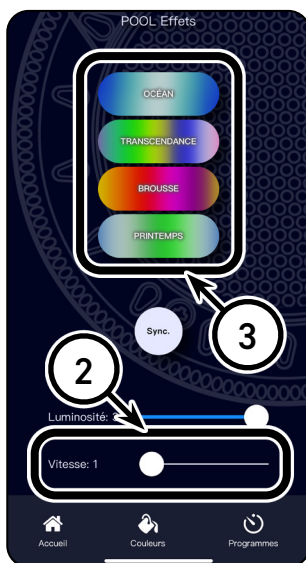
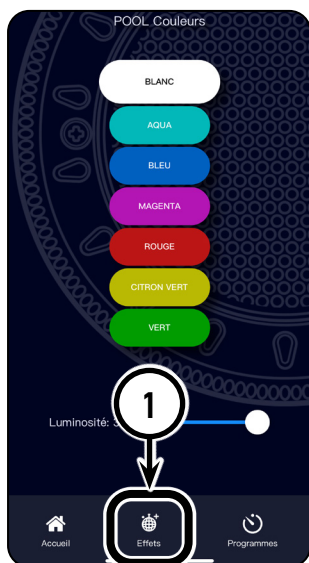

PROGRAMMATION

1. Appuyez sur le bouton Programmation pour accéder au menu Programmation.
2. Appuyez sur le bouton On/Off pour activer les programmations.
3. Appuyez sur Zone 1 ou Zone 2 pour afficher la liste des horaires et pour ajouter/modifier/supprimer la programmation pour cette zone.

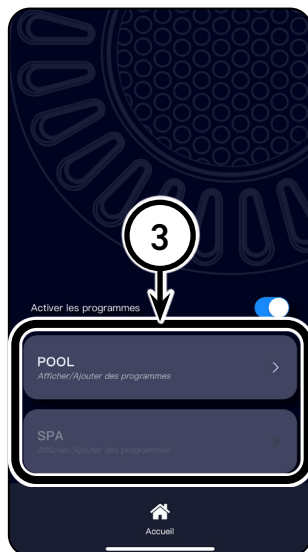
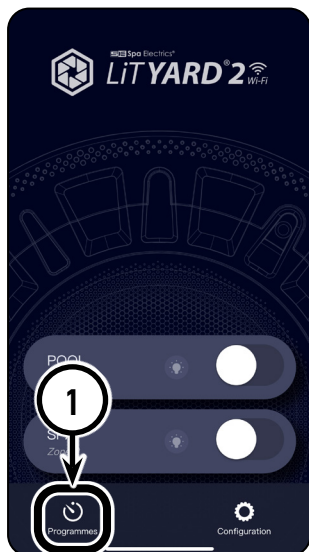

4. Appuyez sur le bouton "Ajouter" pour ajouter une nouvelle programmation.

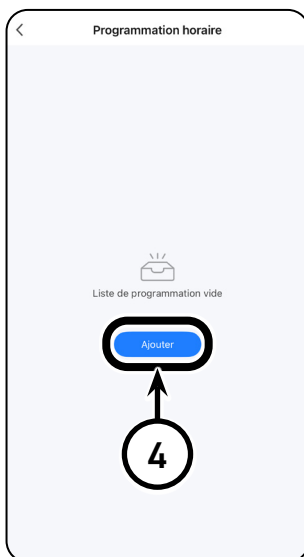

PROGRAMMATION...SUITE

- Définissez l'heure de début de la programmation.
- Définissez les jours de la semaine où la programmation doit se répéter.
- Ajouter une note pour cette programmation (facultatif).
- Touchez le bouton On/Off pour recevoir une notification lorsque la programmation est activée.
- Définissez la durée en heures et en minutes de l'horaire. (Il s'agit de la durée pendant laquelle les lumières resteront allumées à partir de l'heure de démarrage avant de s'éteindre).
- Réglez la couleur/l'affichage et la luminosité (de 1 le plus faible à 3 le plus fort). Si l'on sélectionne un spectacle, il est également possible de régler la vitesse (de 1 plus lent à 3 plus rapide).
- Après avoir saisi tous les détails de l'horaire, appuyez sur "Enregistrer".
- Lorsque vous consultez la liste des programmations, vous pouvez appuyer sur une programmation pour la modifier.
- Le fait d'appuyer sur le bouton On/Off d'une programmation permet de l'activer ou de la désactiver.

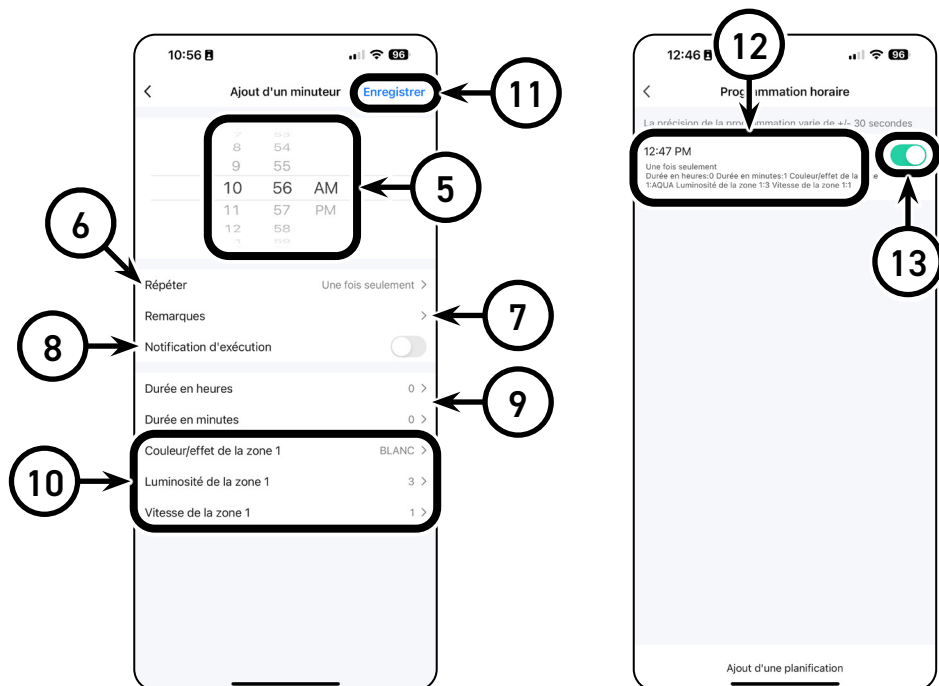

ZONES

Le LiT YARD 2 Wi-Fi possède deux sorties distinctes (canal A et canal B) qui correspondent à deux zones distinctes dans l'application.

Ces zones peuvent être exploitées indépendamment et peuvent, par exemple, être utilisées pour faire fonctionner les lumières de la piscine séparément de celles du spa.

ZONES DE LIAISON

Les zones peuvent être liées de manière à ce que les couleurs unies, les expositions de couleurs et les programmes sélectionnés dans la zone 1 soient automatiquement dupliqués dans la zone 2.

1. Appuyez sur Configuration pour accéder au menu Configuration.
2. Appuyez sur le bouton de basculement "Zones de liaison" pour lier la zone 1 et la zone 2.

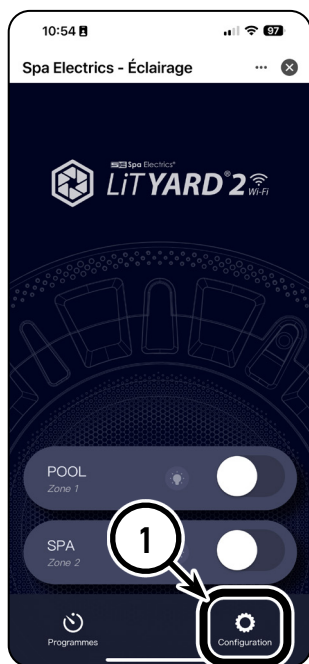

RENOMMER LES ZONES

1. Tapez sur l'un des noms de zone.
2. Entrez le nouveau nom de la zone.
3. Appuyez sur "terminé" pour enregistrer le nouveau nom. (L'apparence du bouton "terminé" sur les claviers peut varier d'un appareil à l'autre. Sur les appareils Android, il peut prendre la forme d'une flèche pointant vers la droite, d'un symbole de coche ou de "Go").

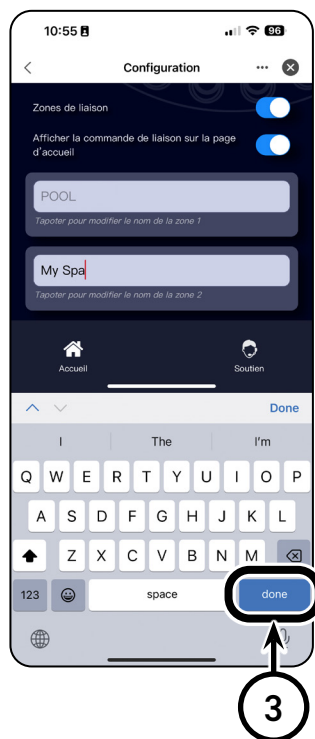
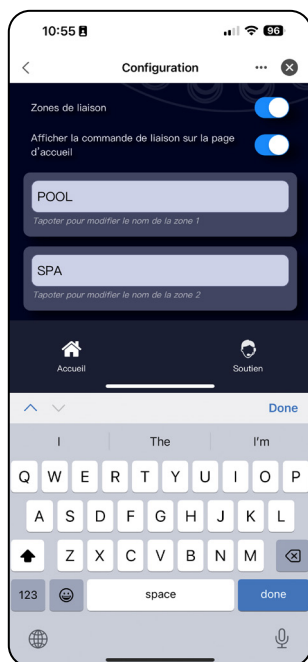

CÂBLAGE - EXEMPLE 1

CÂBLAGE INDÉPENDANT
(MAX 4 LUMIÈRES)

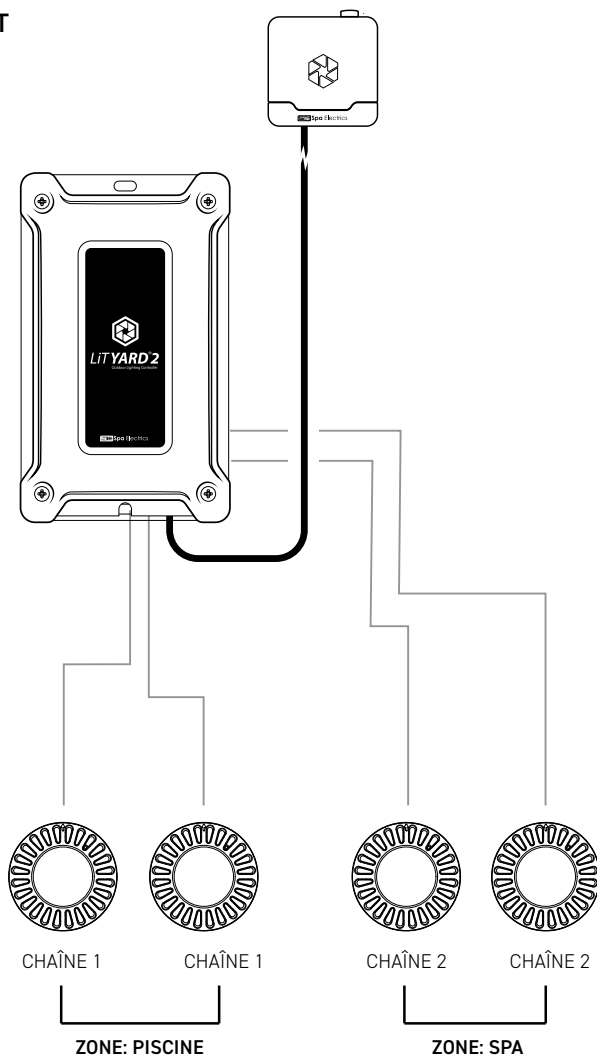

NOTE



LES CHAINES DE PISCINE ET DE SPA PEUVENT ÊTRE COMMANDÉES DE MANIÈRE INDÉPENDANTE OU ENSEMBLE EN RELIANT LES ZONES VIA L'APPLICATION.

CÂBLAGE - EXEMPLE 2

CÂBLAGE DE DÉRIVATION
(MAX 6 LUMIÈRES)

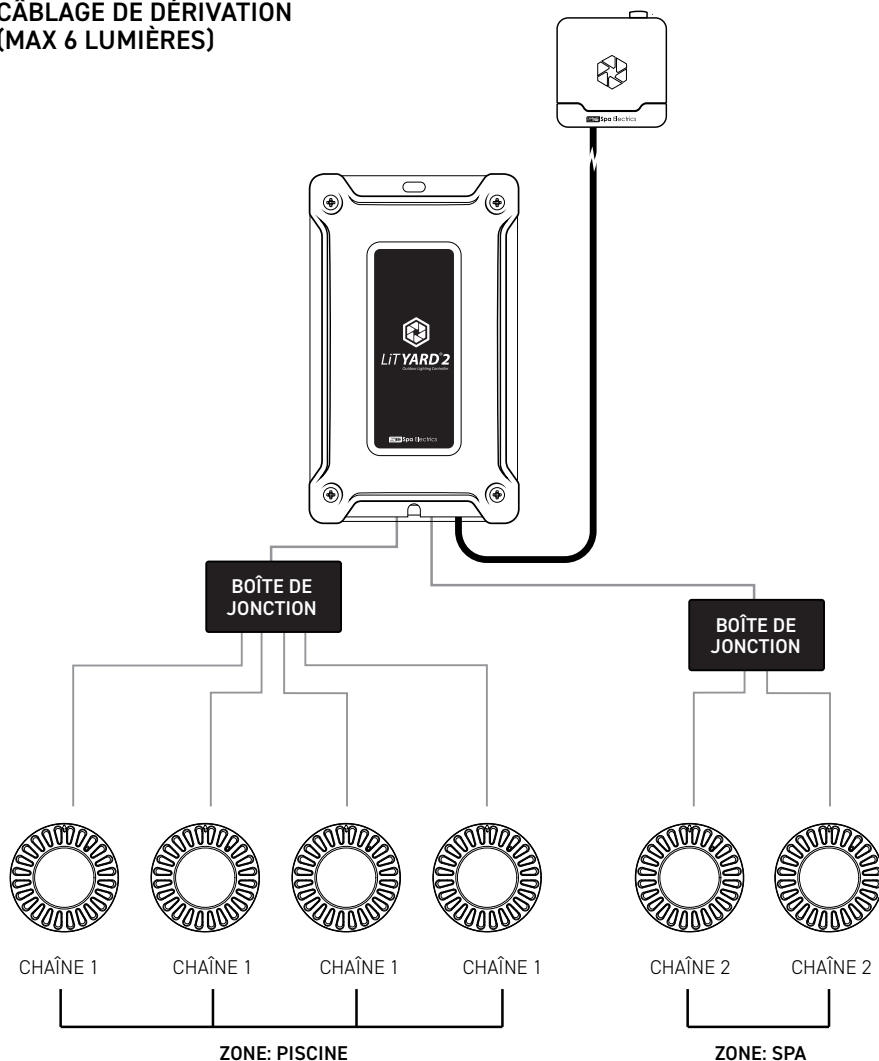

NOTE



LES CHAINES DE PISCINE ET DE SPA PEUVENT ÊTRE COMMANDÉES DE MANIÈRE INDÉPENDANTE OU ENSEMBLE EN RELIANT LES ZONES VIA L'APPLICATION.

ANNEXE

1. Fonctionnement en mode invité: Toutes les fonctions du LiT YARD 2 Wi-Fi fonctionnent normalement, y compris les programmes. Vous pouvez également recevoir des notifications même en mode invité. Limites du mode invité: L'accès au LiT YARD 2 Wi-Fi ne peut pas être partagé avec d'autres utilisateurs/comptes de l'application Smart Life. Si l'application Smart Life est réinstallée ou si le mode invité est quitté, le LiT YARD 2 Wi-Fi devra être reconfiguré et les réglages et programmes existants seront perdus.

DÉPANNAGE

ÉTAT

La sélection des couleurs ne fonctionne pas correctement/ sortie de couleurs erronées.

Différentes lampes émettent des couleurs différentes les unes des autres ou les couleurs ne sont pas synchronisées entre toutes les lampes.

Le Wi-Fi LiT YARD 2 ne se connecte pas à l'appareil intelligent/au téléphone.

MESURES CORRECTIVES

Allez à la section Configuration de Multi Plus de ce document et suivez les instructions.

Passez à la section Spectacles de couleur de ce document et suivez l'étape 5 pour resynchroniser les lumières.

Consultez la FAQ disponible sur: spaelectrics.com/lityard2-wifi-guides-landing

CARACTÉRISTIQUES TECHNIQUES

Dimensions du boîtier: H27cm x L15cm x P10cm

Type de boîtier: Polycarbonate répertorié UL (noir)

Entrée de conduit primaire: (2)ports de ½"-¾" , (2)ports de ¾"

Entrée de conduit secondaire: (2)ports de ½"-¾" , (2)ports de ¾"

Protection contre les surcharges: Fusible à lame remplaçable de 10A

Modèle	Entrée 60 Hz.	Sortie secondaire	
		Puissance de la lumière (W)*	Tension (VAC)
LIT YARD 2X	110 VAC	100 Max.	12 / 13.5
LIT YARD 2XP	110 VAC	100 Max.	12 / 13.5

DÉCLARATION DE CONFORMITÉ FCC

Avertissement : Les changements ou modifications non expressément approuvés par la partie responsable de la conformité peuvent annuler le droit de l'utilisateur à faire fonctionner l'équipement. Cet appareil est conforme à la partie 15 des règles de la FCC. L'exploitation est soumise aux deux (2) conditions suivantes:

- (1) Cet appareil ne doit pas provoquer d'interférences nuisibles, et
- (2) Cet appareil doit accepter toute interférence reçue, y compris les interférences susceptibles de provoquer un fonctionnement indésirable.

Note: Cet équipement a été testé et déclaré conforme aux limites imposées aux appareils numériques de classe B, conformément à la partie 15 des règles de la FCC. Ces limites sont conçues pour fournir une protection raisonnable contre les interférences nuisibles dans une installation résidentielle. Cet équipement génère, utilise et peut émettre des fréquences radio et, s'il n'est pas installé et utilisé conformément aux instructions, peut causer des interférences nuisibles aux communications radio. Cependant, il n'y a aucune garantie que des interférences ne se produiront pas dans une installation particulière. Si cet équipement provoque des interférences nuisibles à la réception de la radio ou de la télévision, ce qui peut être déterminé en éteignant et en allumant l'équipement, l'utilisateur est encouragé à essayer de corriger les interférences en prenant une ou plusieurs des mesures suivantes :

- **Réorientez ou déplacez l'antenne réceptrice.**
- **Augmentez la distance entre l'appareil et le récepteur.**
- **Branchez l'équipement sur une prise de courant située sur un circuit différent de celui sur lequel le récepteur est branché.**
- **Consultez le revendeur ou un technicien radio/TV expérimenté pour obtenir de l'aide.**

L'appareil émet des radiofréquences à un niveau inférieur aux limites d'exposition aux radiofréquences fixées par la FCC des États-Unis. Néanmoins, cet appareil doit être utilisé de manière à minimiser les risques de contact humain en fonctionnement normal. Pour le port sur le corps, cet appareil a été testé et répond aux directives de la FCC en matière d'exposition aux radiofréquences lorsqu'il est utilisé avec un accessoire ne contenant pas de métal. L'utilisation d'autres accessoires peut ne pas garantir la conformité avec les directives d'exposition aux radiofréquences de la FCC.

Le produit contient un radiateur RF. Veuillez vous référer à l'étiquette du produit pour connaître l'ID FCC correspondant.

DÉCLARATION DE CONFORMITÉ DE L'ISED

Cet appareil est conforme à la (aux) norme(s) RSS exempte(s) de licence de l'ISED Canada. Le fonctionnement est soumis aux deux conditions suivantes: (1) cet appareil ne doit pas causer d'interférences, et (2) cet appareil doit accepter toute interférence, y compris les interférences susceptibles de provoquer un fonctionnement indésirable de l'appareil.

Le produit contient un radiateur RF. Veuillez vous référer à l'étiquette du produit pour connaître l'identifiant ISED correspondant.

Le présent appareil est conforme aux CNR d'ISDE Canada applicables aux appareils radio exempts de licence. L'exploitation est autorisée aux deux conditions suivantes: (1) l'appareil ne doit pas produire de brouillage, et (2) l'appareil doit accepter tout brouillage radioélectrique subi, même si le brouillage est susceptible d'en compromettre le fonctionnement.

Le produit contient un émetteur RF. Veuillez consulter l'étiquette sur le produit pour l'identifiant ISED correspondant.



NOTE IMPORTANTE

VEUILLEZ CONSERVER CE MANUEL DANS UN ENDROIT SÛR
POUR TOUTE RÉFÉRENCE ULTÉRIEURE.



Fièremment fabriqué par

Spa Electrics



www.spaelectrics.ca

© DROIT D'AUTEUR 2025 SPA ELECTRICS INC.
TOUS DROITS RÉSERVÉS

CA 2025 03 19